

STIHL®

STIHL FW 20 - TS 410, 420, 480i, 500i

Gebrauchsanleitung
Instruction Manual
Notice d'emploi
Manual de instrucciones



Uputa za uporabu
Skötselansvisning
Käyttöohje
Istruzioni d'uso
Betjeningsvejledning
Bruksanvisning
Návod k použití
Használati utasítás
Instrucões de serviço
Návod na obsluhu
Handleiding
Инструкция по эксплуатации
Lietošanas instrukcija
Інструкція з експлуатації
οδηγίες χρήσης
取扱説明書
Instrukcja użytkowania
Kasutusjuhend
Eksploataavimo instrukcija
Ръководство за употреба
Instrucțiuni de utilizare
Navodilo za uporabo



- | | | |
|---|---|---|
| (D) Gebrauchsanleitung
1 - 4 | (N) Bruksanvisning
37 - 40 | (GR) οδηγίες χρήσης
73 - 76 |
| (GB) Instruction Manual
5 - 8 | (CZ) Návod k použití
41 - 44 | (J) 取扱説明書
77 - 80 |
| (F) Notice d'emploi
9 - 12 | (H) Használati utasítás
45 - 48 | (PL) Instrukcja użytkowania
81 - 84 |
| (E) Manual de instrucciones
13 - 16 | (P) Instruções de serviço
49 - 52 | (EST) Kasutusjuhend
85 - 88 |
| (HR) Uputa za uporabu
17 - 20 | (SK) Návod na obsluhu
53 - 56 | (LT) Eksploatavimo instrukcija
89 - 92 |
| (S) Skötselanvisning
21 - 24 | (NL) Handleiding
57 - 60 | (BG) Ръководство за
употреба
93 - 97 |
| (FIN) Käyttöohje
25 - 28 | (RUS) Инструкция по
эксплуатации
61 - 64 | (RO) Instrucțiuni de utilizare
98 - 101 |
| (I) Istruzioni d'uso
29 - 32 | (LV) Lietošanas instrukcija
65 - 68 | (SLO) Navodilo za uporabo
102 - 105 |
| (DK) Betjeningsvejledning
33 - 36 | (UA) Інструкція з експлуатації
69 - 72 | |

Inhaltsverzeichnis

Führungswagen	2
Anbau	2

Original Gebrauchsanleitung

Gedruckt auf chlorfrei gebleichtem Papier.
Druckfarben enthalten pflanzliche Öle. Papier ist recycelbar.

© ANDREAS STIHL AG & Co. KG, 2017
0458-538-9921-D - V.01.H17.
0000006156_005.D

STIHL®

Diese Gebrauchsanleitung ist urheberrechtlich geschützt. Alle Rechte bleiben vorbehalten, besonders das Recht der Vervielfältigung, Übersetzung und der Verarbeitung mit elektronischen Systemen.

Führungswagen

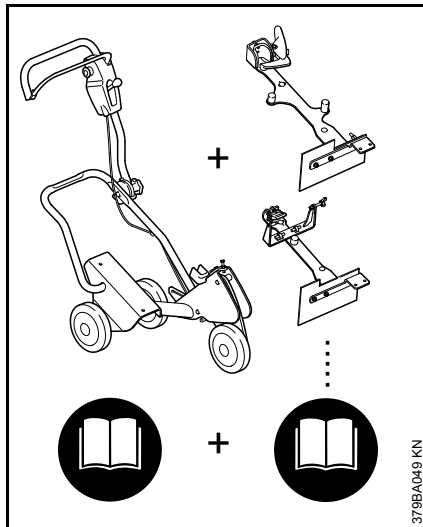

Für einen kompletten Führungswagen FW 20 werden ein Grundgerät **und** ein Anbausatz zusammengeführt.

Die gesamte Gebrauchsanleitung für den Führungswagen FW 20 setzt sich deshalb aus 2 Gebrauchsanleitungen – Grundgerät FW 20 **und** Anbausatz FW-TS – zusammen.

Immer **beide** Gebrauchsanleitungen vor der ersten Inbetriebnahme aufmerksam lesen und für späteren Gebrauch sicher aufbewahren.

Zusätzlich die Gebrauchsanleitung des verwendeten Trennschleifers beachten.

Anbau

Aufnahme montieren

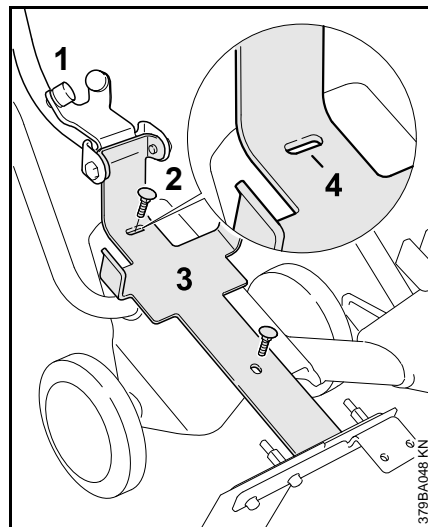

- Rohr (1) nach oben klappen
- Schrauben (2) M8x25 von oben durch die Langlöcher in der Aufnahme (3) stecken
- Aufnahme (3) so ausrichten, dass die Kerbe (4) am oberen Langloch mittig zur Schraube liegt
- Sechskantmuttern mit Scheiben aufschrauben und festziehen
- Falls die Aufnahme nicht montiert werden kann: Rahmen des Führungswagens STIHL FW 20 nacharbeiten

Trennschleifer anbauen

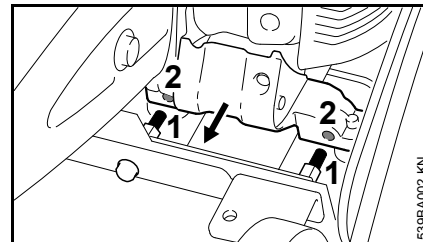

- Trennschleifer so anlegen, dass die Bolzen (1) in die Bohrungen der Stütze (2) ragen

Klemmplatte nach Schutz ausrichten

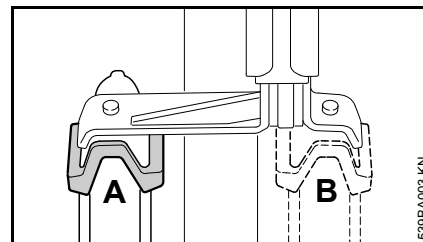

Aussenanbau des Schutzes

- Klemmelement in Position A montieren

Innenanbau des Schutzes

- Klemmelement in Position B montieren

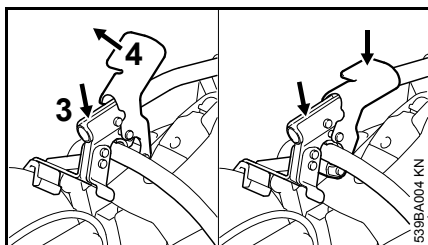

- Rohr (3) nach unten klappen und dabei den Verriegelungshebel (4) in die obere Position bringen
- mit festem Druck auf das Rohr den Verriegelungshebel nach unten drücken und am Griffrohr einrasten

Gasbetätigung anbauen

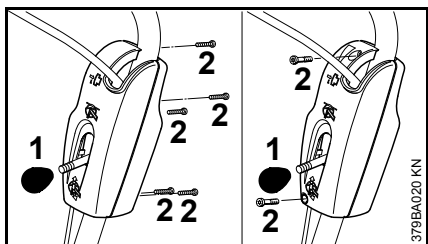

- Knopf (1) am Hebel für die Schnitttiefenverstellung abdrehen
- Schrauben (2) herausdrehen und Gehäusehälfte abnehmen

Mitnehmer ersetzen

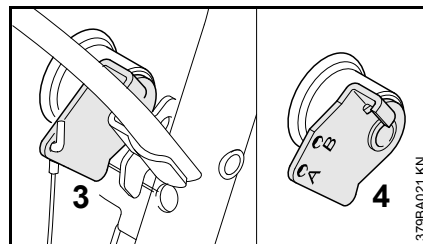

- Mitnehmer (3) mit nur einer Aufnahmebohrung müssen durch Mitnehmer (4) aus dem Anbausatz ersetzt werden

Gaszug montieren

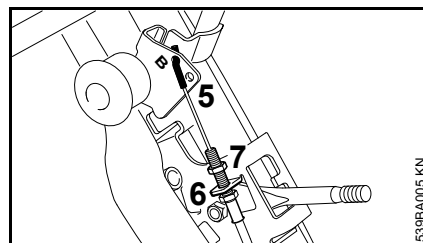

- Gaszugnippel (5) und Gewindehülse durch den Halter (6) führen
- Sechskantmutter (7) aufschrauben
- Gaszugnippel in Aufnahmebohrung (B) einhängen

Gaszug einstellen

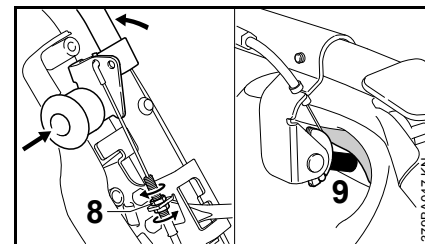

- Bügel in Vollgasposition bringen
- Gaszug mit unterer Mutter spannen bis der Hebel (9) am Anschlag ist – der Gaszug muss sich in der Führung befinden, Gashebel in Vollgasposition
- Sechskantmutter (8) festziehen
- Bügel lösen – Leerlaufposition – der Gashebel des Trennschleifers muss sich in Leerlaufposition befinden

Gaszug nachstellen

Bei montiertem Trennschleifer lässt sich der Gaszug falls erforderlich nachstellen.

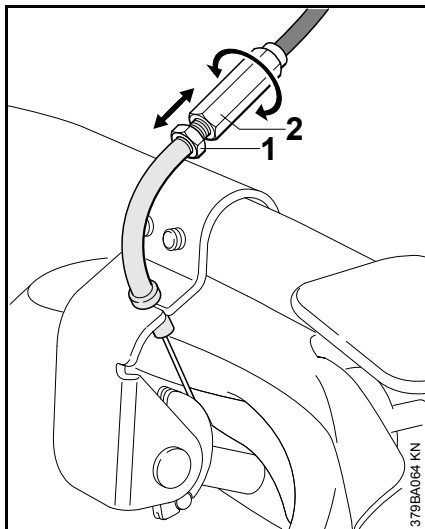

- Bügel in Vollgasposition bringen
- Sechskantmutter (1) lösen
- Hülse (2) drehen und Gaszug nach Bedarf einstellen
- Hülse (2) mit Sechskantmutter (1) kontern

Anschlag prüfen / einstellen

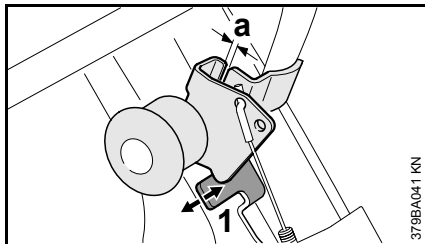

Prüfung ist nur erforderlich, wenn der Mitnehmer getauscht wurde.

- Abstand (a) muss 1 bis 2 mm betragen – anderenfalls die Position des Anchlages (1) korrigieren (Pfeile) und Gaszugeinstellung prüfen
- Gehäusehälften wieder montieren und Knopf auf Hebel aufschrauben

Trennschleifer abbauen

- Verriegelungshebel am Rohr nach oben drücken und Rohr nach oben klappen
- Trennschleifer abnehmen

Probesschnitt

Ergibt der Probesschnitt eine im Vergleich zur Segmentbreite der Trennschleifscheibe erheblich breitere Schnittfuge (ca. 1,5 fache Segmentbreite), muss die korrekte Montage der Trennschleifscheibe überprüft werden.

Transport

Zum platzsparenden Transport kann der Sterngriff gelöst und das Führungsrohr nach vorne geschwenkt werden (evtl. montierten Wasserbehälter entfernen).

Rahmen des Führungswagens STIHL FW 20 nacharbeiten

Das Lochbild der Aufnahme hat sich geändert und kann zum Lochbild des bisherigen Führungswagens STIHL FW 20 nicht passen.

Falls die Aufnahme nicht montiert werden kann: STIHL Fachhändler aufsuchen oder bisherigen Rahmen des Führungswagens STIHL FW 20 nacharbeiten.

Rahmen nacharbeiten

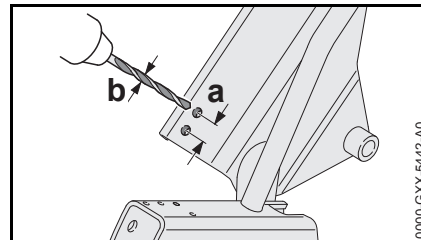

- Ein Loch im Abstand $a = 25$ mm und einem Durchmesser $b = 8,5$ mm bohren

Contents

Cut-off Machine Cart	6
Mounting	6

Original Instruction Manual

Printed on chlorine-free paper
Printing inks contain vegetable oils, paper can be recycled.

© ANDREAS STIHL AG & Co. KG, 2017
0458-539-9921-D_VA11.H17.
0000006156_005_GB



This instruction manual is protected by copyright. All rights reserved, especially the rights to reproduce, translate and process with electronic systems.

Cut-off Machine Cart

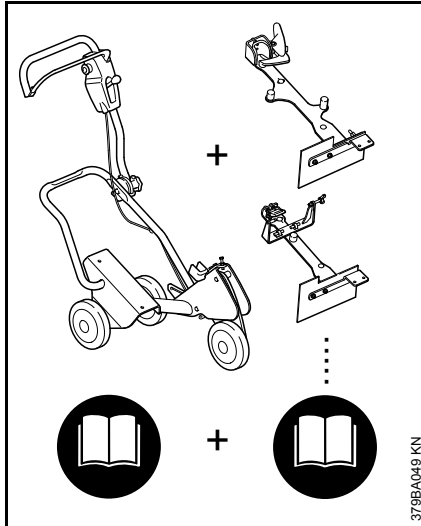

A basic machine **and** an attachment kit are combined to produce a complete cart FW 20.

The complete instruction manual for the cart FW 20 therefore consists of two instruction manuals – one for the basic machine FW 20 **and** one for the attachment kit FW-TS.

Always read **both** instruction manuals carefully before using your machine for the first time and keep them safe for future reference.

Additionally, observe the instruction manual of the cut-off machine used.

Mounting

Mounting the support

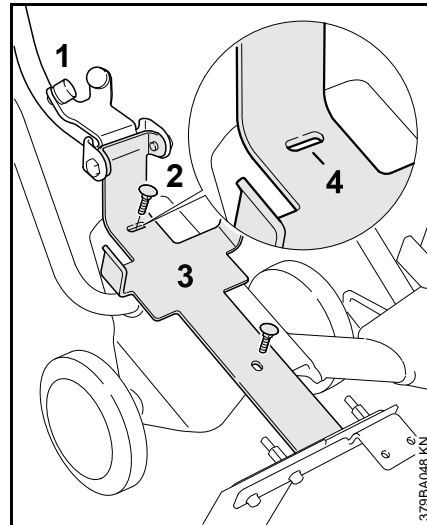

- Raise the tube (1) to the up position
- Insert screws (2) M8x25 from above through the oblong holes in the support (3)
- Position the support (3) so that the notch (4) in the upper oblong hole is centered in relation to the screw
- Screw on and tighten the hex nuts with washers
- If the support cannot be installed: Rework the frame of the cut-off machine cart STIHL FW 20

Mounting the cut-off machine

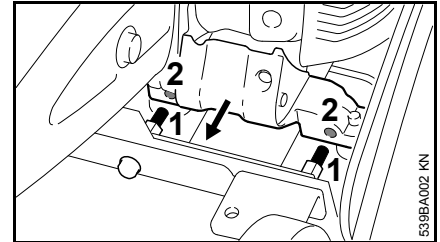

- Position the cut-off machine so that the pins (1) protrude into the holes in the support (2)

Aligning the clamping plate to the guard

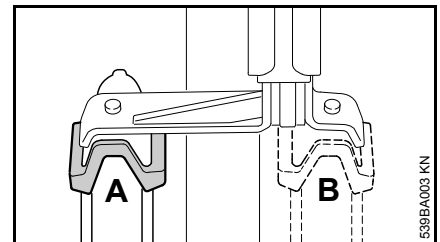

Outer mounting of the guard

- Mount the clamping element in position A

Inner mounting of the guard

- Mount the clamping element in position B

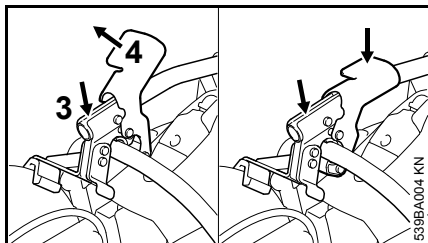

- Lower the tube (3) and at the same time lift the locking lever (4) to the raised position
- Holding the tube firmly down, press down the locking lever and engage it on the handlebar.

Mounting the throttle control

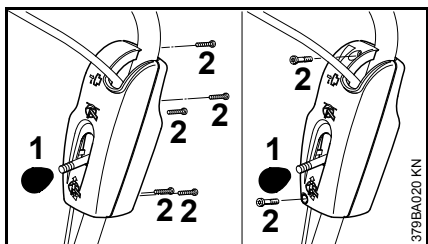

- Twist off and remove the knob (1) on the lever which controls the cutting depth adjustment
- Unscrew the screws (2) and remove the half of the housing

Replacing the carrier

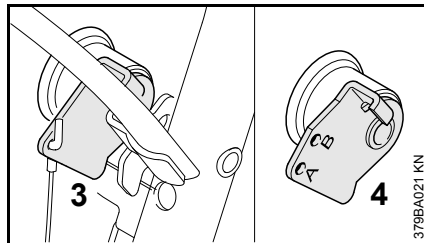

- Carriers (3) with only one hole must be replaced with carriers (4) from the attachment kit

Mounting the throttle cable

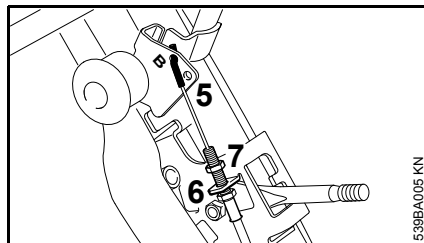

- Guide the throttle cable nipple (5) and screw sleeve through the support (6)
- Screw on hex nut (7)
- Nest the throttle cable nipple in the holding hole (B)

Adjusting the throttle cable

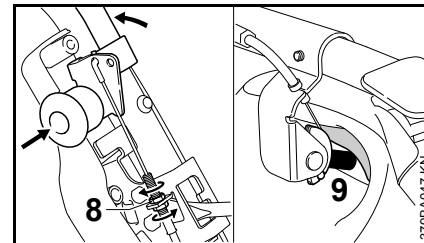

- Set the bracket bow to the full-throttle position
- Tension the throttle cable with the lower nut until the lever (9) rests against the end-stop – the throttle cable must be located in the guide, with the throttle lever in the full-throttle position
- Tighten up the hexagon nut (8)
- Release the bow – Idle position – The cut-off machine throttle lever must be in the idle position

Readjusting the throttle cable

When the cut-off machine is mounted, the throttle cable can be readjusted if necessary.

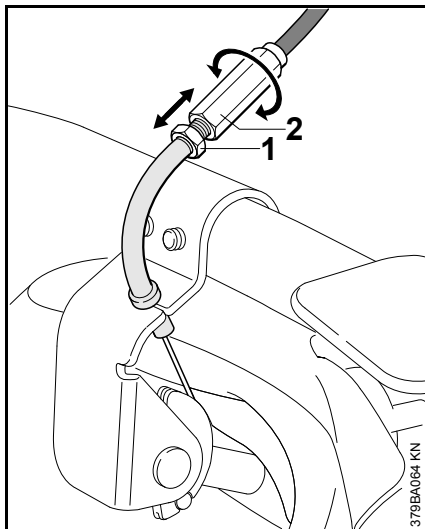

- Set the bracket bow to the full-throttle position
- Unscrew the hex nut (1)
- Turn the sleeve (2) and set the throttle cable as needed
- Lock the sleeve (2) with the hex nut (1)

Checking / adjusting the stop

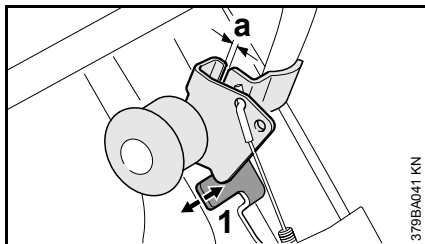

Checking is only necessary if the carrier has been replaced.

- Distance (a) must be 1 to 2 mm – otherwise, correct the position of the stop (1) (arrows) and check the throttle cable setting
- Refit the two molding parts and screw the knob on to the lever

Dismounting the cut-off machine

- Raise (release) the tube locking lever and raise the tube clear of the machine
- Lift out the cut-off machine

Trial cut

If the result of a trial cut is considerably wider than the width of the abrasive cutting wheel segment (approximately 1.5 times the segment width), check that the abrasive cutting wheel is correctly fitted.

Transport

The star handle can be unscrewed and the guide tube swung forwards for compact transport (remove the water tank, if fitted).

Reworking the frame of the cut-off machine cart STIHL FW 20

The hole pattern of the support is different and possibly may not match the hole pattern of the previous cut-off machine cart STIHL FW 20.

If the support cannot be installed: Contact a STIHL approved dealer or rework the previous frame of the cut-off machine cart STIHL FW 20.

Reworking the frame

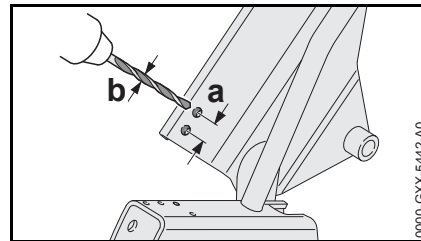

- Drill a hole at distance $a = 25$ mm with diameter $b = 8.5$ mm.

Table des matières

Chariot de guidage	10
Montage	10

Notice d'emploi d'origine

Imprimé sur papier blanchi sans chlore
L'encre d'imprimerie contient des huiles végétales. Le papier
est recyclable.

© ANDREAS STIHL AG & Co. KG, 2017
0458-539-9921-D_VA11.H17.
0000006156_005.F

STIHL®

La présente Notice d'emploi est protégée par des droits d'auteur. Tous droits réservés, en particulier tout droit de copie, de traduction et de traitement avec des systèmes électroniques quelconques.

Chariot de guidage

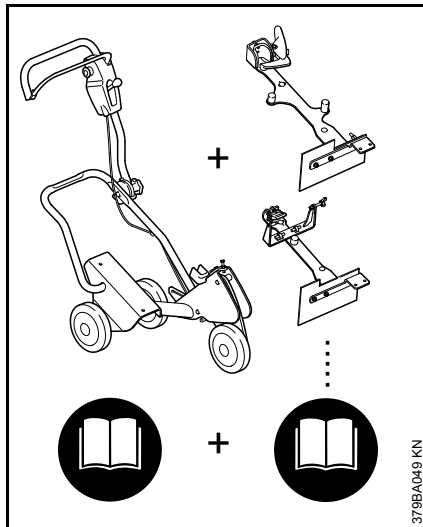

Un chariot de guidage FW 20 complet se compose d'un chariot de base **et** d'un kit de montage.

C'est pourquoi la Notice d'emploi du chariot de guidage FW 20 complet se compose de 2 Notices d'emploi – de celle du chariot de base FW 20 **et** de celle du kit de montage FW-TS.

Il faut donc **toujours lire attentivement les deux** Notices d'emploi avant la première mise en service et les conserver précieusement pour pouvoir les relire lors d'une utilisation ultérieure.

Suivre en plus les instructions de la Notice d'emploi de la découpeuse à disque utilisée.

Montage

Montage du support

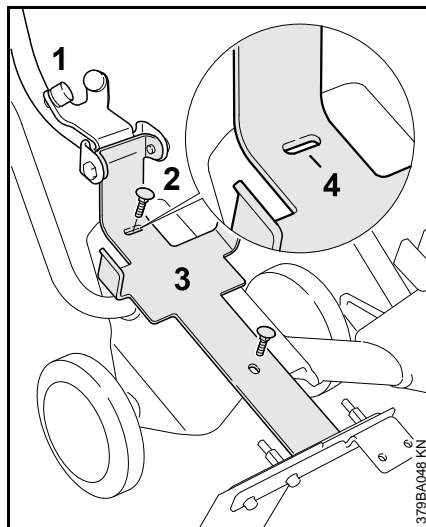

- Basculer le tube (1) vers le haut.
- Introduire les vis (2) M8x25, par le haut, à travers les trous oblongs du support (3).
- Positionner le support (3) de telle sorte que l'encoche (4) située au niveau du trou oblong supérieur soit bien centrée par rapport à la vis.
- Monter et serrer les écrous à six pans avec une rondelle.
- S'il n'est pas possible de monter le support : retoucher le cadre du chariot de guidage STIHL FW 20.

Montage de la découpeuse

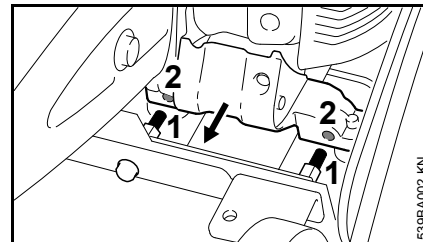

- Présenter la découpeuse de telle sorte que les boulons (1) pénètrent dans les orifices de la patte d'appui (2).

Positionnement de la plaque de serrage par rapport au capot protecteur

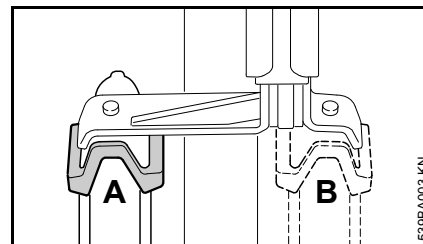

Montage du capot protecteur du côté extérieur

- Monter l'élément de serrage dans la position A.

Montage du capot protecteur du côté intérieur

- Monter l'élément de serrage dans la position B.

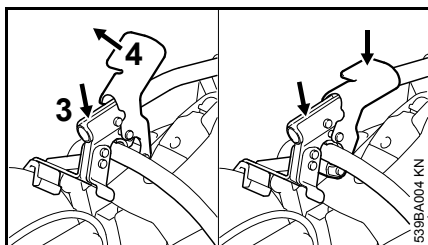

- Basculer le tube (3) vers le bas en amenant le levier de verrouillage (4) dans la position supérieure.
- En exerçant une forte pression sur le tube, pousser le levier de verrouillage vers le bas et le faire encliqueter sur la poignée tubulaire.

Montage de la commande des gaz

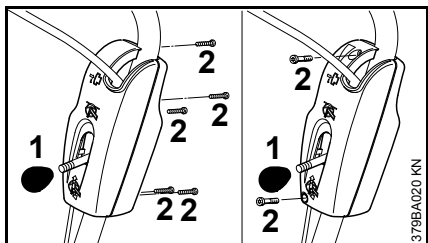

- Dévisser le bouton (1) du levier de réglage de profondeur de coupe.
- Dévisser les vis (2) et enlever le demi-boîtier.

Remplacement de l'entraîneur

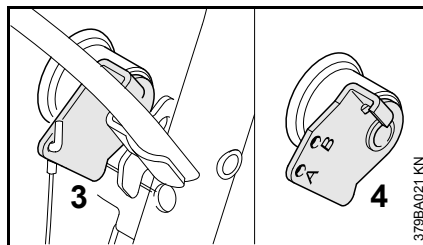

- Les entraîneurs (3) qui ne possèdent qu'un seul trou de fixation doivent être remplacés par l'entraîneur (4) du kit de montage.

Montage du câble de commande des gaz

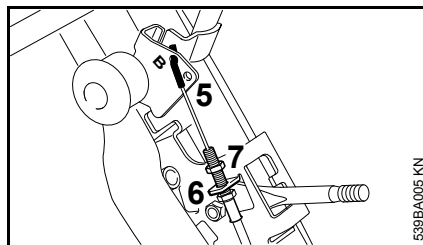

- Faire passer l'embout (5) du câble de commande des gaz et la douille filetée à travers le support (6).
- Visser l'écrou à six pans (7).
- Accrocher l'embout du câble de commande des gaz dans l'orifice de fixation (B).

Réglage du câble de commande des gaz

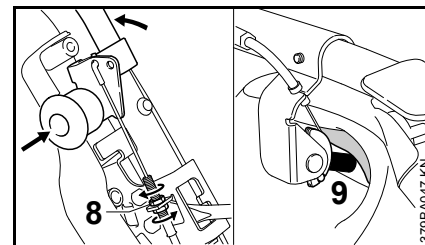

- Placer l'étrier en position pleins gaz.
- Tendre le câble de commande des gaz avec l'écrou inférieur jusqu'à ce que le levier (9) arrive en butée – le câble de commande des gaz doit se trouver dans la pièce de guidage et la gâchette d'accélérateur en position pleins gaz.
- Serrer l'écrou à six pans (8).
- Relâcher l'étrier – position de ralenti – la gâchette d'accélérateur de la découpeuse à disque doit se trouver en position de ralenti.

Réglage du câble de commande des gaz

Une fois que la découpeuse est montée, il est possible de réajuster le câble de commande des gaz, si nécessaire.

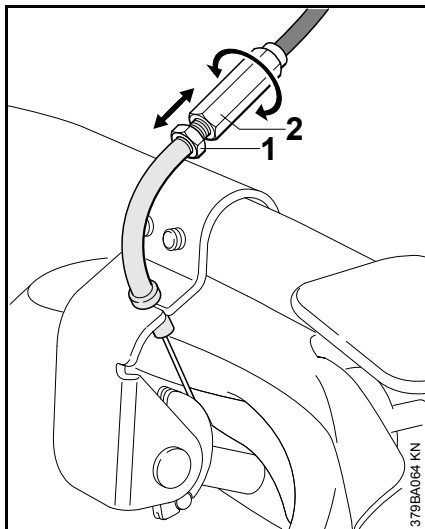

- Placer l'étrier en position pleins gaz.
- Desserrer l'écrou à six pans (1).
- Faire tourner la douille (2) et ajuster le câble de commande des gaz selon besoin.
- Bloquer la douille (2) en serrant le contre-écrou à six pans (1).

Réglage / contrôle de la butée

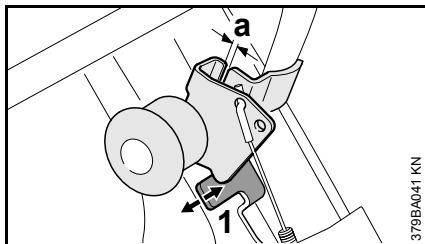

Un contrôle n'est nécessaire que si l'entraîneur a été remplacé.

- La distance (a) doit être de 1 à 2 mm – sinon, corriger la position de la butée (1) (flèches) et contrôler le réglage du câble de commande des gaz.
- Remonter les demi-boîtiers et visser le bouton sur le levier.

Démontage de la découpeuse

- Pousser le levier de verrouillage du tube vers le haut et basculer le tube vers le haut.
- Enlever la découpeuse.

Coupe d'essai

Si à la coupe d'essai la largeur de coupe est nettement supérieure à la largeur des segments du disque à découper (env. 1,5 fois la largeur des segments), il faut vérifier si le disque est monté correctement.

Avant le transport

Pour réduire l'encombrement au transport, on peut desserrer la poignée et basculer le guidon vers l'avant (le cas échéant, enlever le réservoir d'eau).

Retouche du cadre du chariot de guidage STIHL FW 20

La disposition des trous a été modifiée et il est possible que les trous ne coïncident plus avec ceux de l'ancien chariot de guidage STIHL FW 20.

S'il n'est pas possible de monter le support : consulter le revendeur spécialisé STIHL ou retoucher l'ancien cadre du chariot de guidage STIHL FW 20.

Retouche du cadre

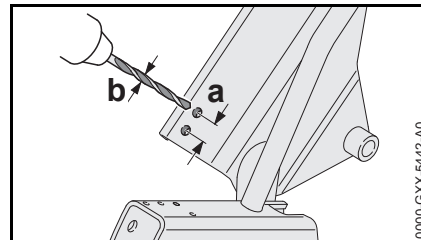

- Percer un trou d'un diamètre $b = 8,5$ mm à une distance $a = 25$ mm.

Índice

Tren de guía	14
Montaje	14

Original de Instrucciones de servicio

Impreso en papel blanqueado sin cloro.
Los colores de la impresión contienen aceites vegetales, por lo que el papel es reciclable.

© ANDREAS STIHL AG & Co. KG, 2017
0458-538-9921-D - V.A11.H17.
0000006156_005.E

STIHL®

Este manual de instrucciones está protegido por derechos de autor. Nos reservamos todos los derechos, especialmente el derecho a la reproducción, traducción y elaboración con sistemas electrónicos.

Tren de guía

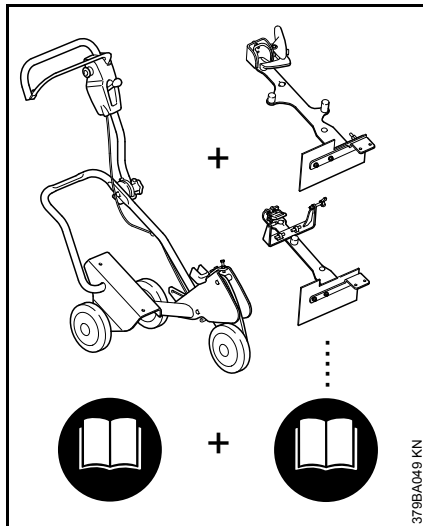

Para un tren de guía completo FW 20, se ensamblan un aparato básico y un juego de acople.

Por ello, el manual de instrucciones completo para el tren de guía FW 20 se compone de dos manuales – el aparato básico FW 20 y el juego de acople FW-TS.

Antes de ponerla en marcha por primera vez, leer con atención los **dos** manuales de instrucciones y guardarlos en un lugar seguro para posteriores consultas.

Tener en cuenta además el manual de instrucciones del disco que se usa.

Montaje

Montar el alojamiento

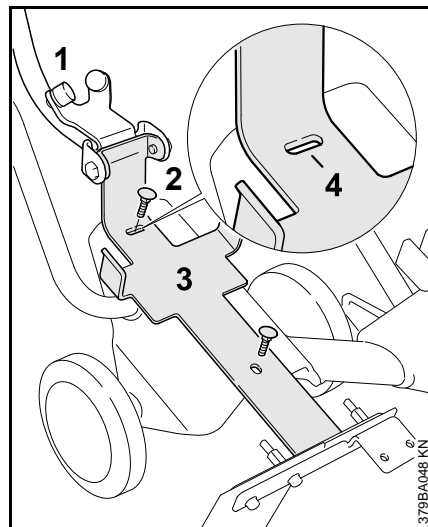

- Abatir el tubo (1) hacia arriba
- Introducir los tornillos (2) M8x25 desde arriba por los orificios oblongos en el alojamiento (3)
- Alinear el alojamiento (3), de manera que la entalladura (4) se encuentre centrada en el orificio oblongo superior respecto del tornillo
- Enroscar las tuercas hexagonales con las arandelas y apretarlas
- En el caso de que no se pueda montar el alojamiento: repasar el bastidor del tren de guía STIHL FW 20

Acoplar la tronzadora

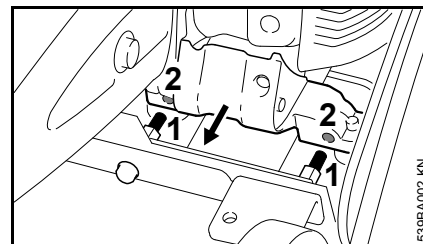

- Colocar la tronzadora, de manera que los pernos (1) penetren en los orificios del apoyo (2)

Alinear la placa de apriete según el protector

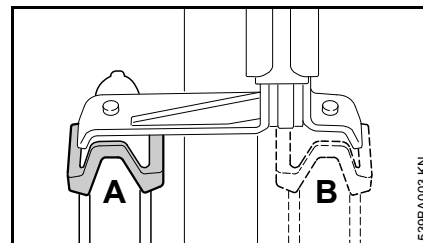

Montaje exterior del protector

- Montar el elemento de apriete en la posición A

Montaje interior del protector

- Montar el elemento de apriete en la posición B

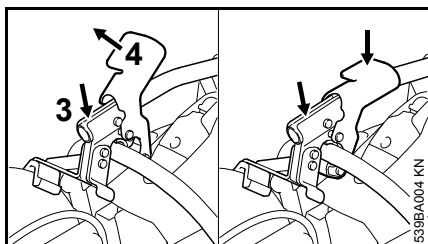

- Abatir el tubo (3) hacia abajo y, al hacerlo, poner la palanca de enclavamiento (4) en la posición superior
- Ejerciendo una firme presión sobre el tubo, oprimir la palanca de enclavamiento hacia abajo y encastrarla en el asidero tubular

Montar el accionamiento del gas

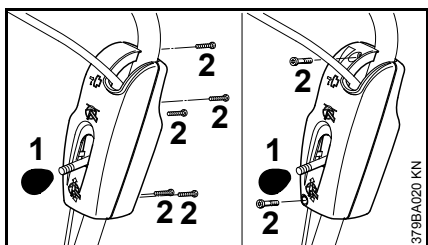

- Desenroscar el botón (1) en la palanca para la regulación de la profundidad de corte
- Desenroscar los tornillos (2) y quitar la mitad de la caja

Sustituir el arrastrador

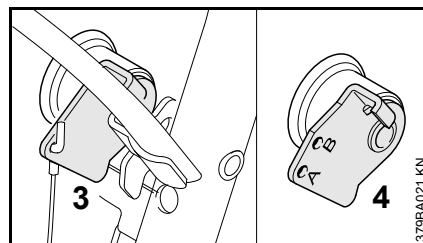

- Los arrastradores (3) provistos de un sólo taladro de alojamiento se han de sustituir por arrastradores (4) del juego de acople

Montar el cable del acelerador

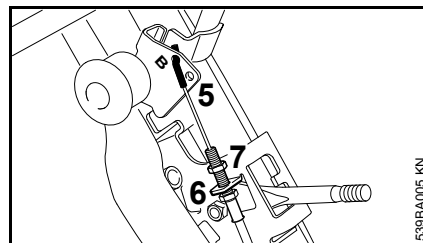

- Pasar el casquillo del cable del acelerador (5) y el manguito roscado por el soporte (6)
- Enroscar la tuerca hexagonal (7)
- Enganchar el casquillo del cable del gas en el taladro de alojamiento (B)

Ajustar el cable del acelerador

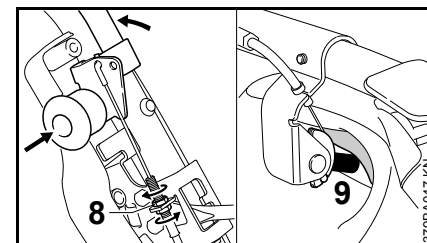

- Poner el estribo en la posición de pleno gas
- Tensar el cable del acelerador con la tuerca inferior hasta que la palanca (9) esté en el tope – el cable del acelerador se tiene que encontrar en la guía, el acelerador en la posición de pleno gas
- Apretar la tuerca hexagonal (8)
- Aflojar el estribo – posición de ralentí – el acelerador de la tronzadora se tiene que encontrar en la posición de ralentí

Reajustar el cable del acelerador

Estando montado la tronzadora, se puede reajustar el cable del acelerador si es necesario.

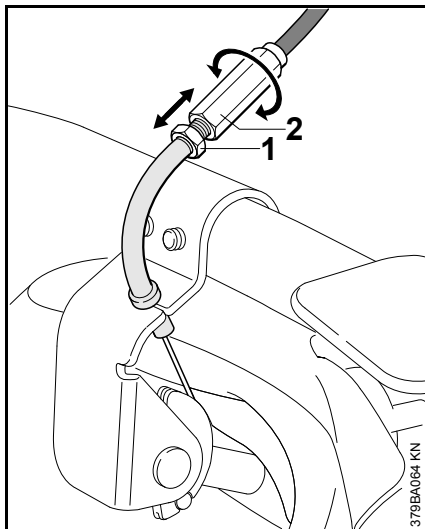

- Poner el estribo en la posición de pleno gas
- Aflojar la tuerca hexagonal (1)
- Girar el manguito (2) y ajustar el cable del acelerador si es necesario
- Asegurar el manguito (2) con una tuerca hexagonal (1)

Comprobar/ajustar el tope

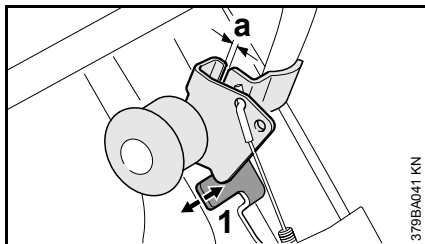

La comprobación sólo es necesaria si se ha cambiado el arrastrador.

- La distancia (a) ha de ser de 1 hasta 2 mm – en otro caso, corregir la posición del tope (1) (flechas) y comprobar el ajuste del cable del gas
- Volver a montar las mitades de la caja y enroscar el botón en la palanca

Desmontar la tronzadora

- Oprimir la palanca de enclavamiento en el tubo hacia arriba y abatir el tubo hacia arriba
- Quitar la tronzadora

Corte de prueba

Si el corte de prueba tiene por resultado un intersticio de corte considerablemente más ancho (aprox. 1,5 veces el ancho de segmento) en comparación con el ancho de segmento del disco, se ha de comprobar que el disco esté correctamente montado.

Transporte

Para el transporte en poco espacio, se puede soltar el asidero en estrella y se puede girar el tubo guía hacia delante (eventualmente, quitar el depósito de agua que esté montado).

Reparar el tren de guía STIHL FW 20

La disposición de orificios del alojamiento se ha modificado y no se ajusta al anterior tren de guía STIHL FW 20.

En el caso de que no se pueda montar el alojamiento: acudir a un distribuidor especializado o reparar el anterior bastidor del tren de guía STIHL FW 20.

Reparar el bastidor

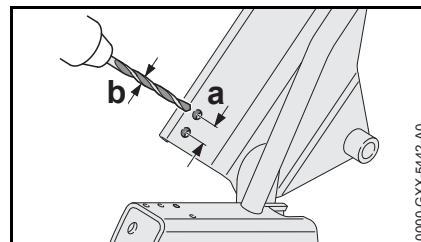

- Hacer un agujero a una distancia $a = 25$ mm y de un diámetro $b = 8,5$ mm

Popis sadržaja

Kolica za vođenje	18
Dogradnja	18

Originalna uputa za uporabu

Tiskano na papiru koji je izbjeljen bez sadržaja klora.
Boje u tisku sadrže biljna ulja, papir se može reciklirati.

© ANDREAS STIHL AG & Co. KG, 2017
0458-538-9921-D_VA11.H17.
0000006156_005_HR

STIHL®

Ova uputa za uporabu je zaštićena po zakonu o autorskom pravu. Sva prava ostaju pridržana, osobito pravo umnožavanja, prijevod i preradba s elektroničkim sistemima.

Kolica za vođenje

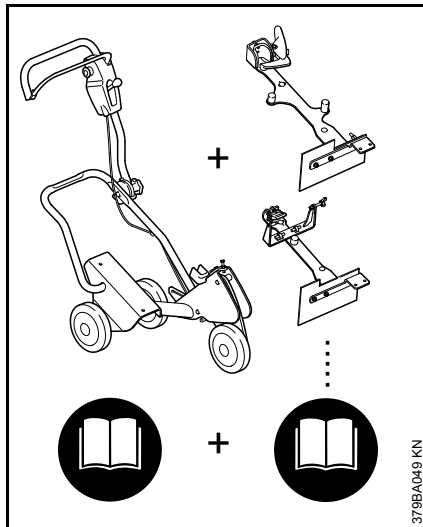

Za kompletna kolica za vođenje FW 20 dovode se skupa osnovni/bazni uređaj i dogradna garnitura.

Stoga se cijela uputa za uporabu za kolica za vođenje FW 20 sastoji od 2 upute za uporabu – za osnovni uređaj FW 20 i za dogradnu garnituru FW-TS.

Prije prvog stavljanja u rad/pogon pažljivo pročitati **obje** upute za uporabu i spremi ih na sigurno mjesto, radi kasnijeg korišćenja.

Dodatno uvažavati i uputu za uporabu brusnog parača koji se koristi.

Dogradnja

Montirati prihvatnik

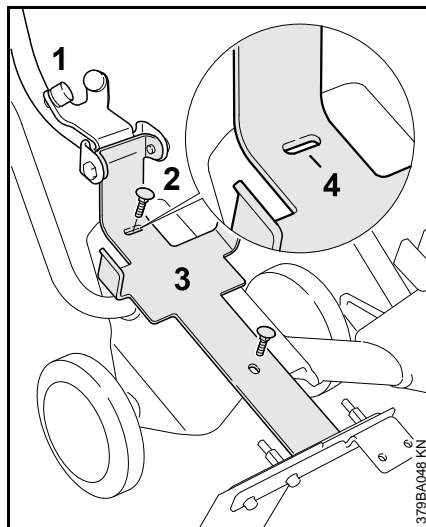

- Cijev (1) odklopiti potezom prema gore
- Vijke (2) M8x25 odozgo gurnuti kroz duge rupe u prihvatnik (3)
- Prihvatnik (3) izravnati tako, da urez (4) na gornjoj dugoj rupi leži u sredini prema vijku
- Matice sa šesterokutnom glavom s pločama zavijčati i čvrsto pritegnuti
- Ako se ne može montirati: preraditi okvir vodilice STIHL FW 20

Dograditi brusni parač

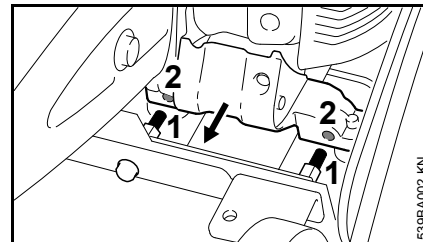

- Brusni parač položiti tako, da svornjaci (1) vire u provrte potpornja (2)

Steznu ploču izravnati prema štitniku

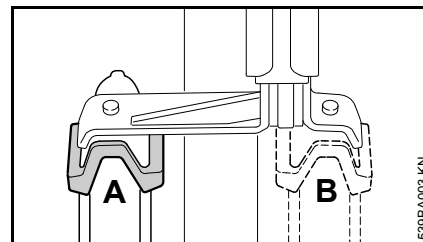

Vanjska dogradnja štitnika

- Stezni element montirati u položaj A

Nutarnja dogradnja štitnika

- Stezni element montirati u položaj B

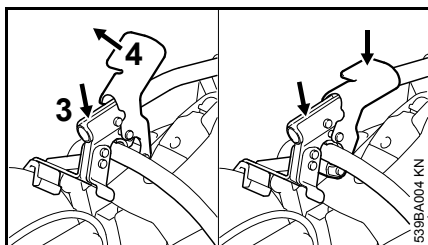

- Cijev (3) odklopiti prema dolje i pri tome polugu za zakračunavanje (4) dovesti u gornji položaj
- Čvrstim pritiskom na cijev, polugu za zakračunavanje pritisnuti prema dolje i uključiti na cjevastu ručku

Dograditi pokretanje/rukovanje gasom

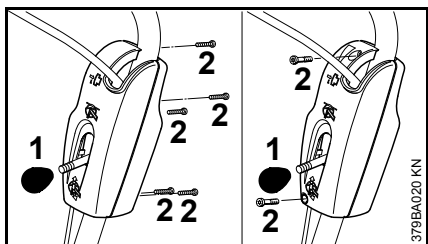

- Odvrnuti dugme (1) na poluzi za podešavanje dubine reza
- Odvrnuti vijke (2) i skinuti polovicu kućišta

Zamijeniti zahvatnik

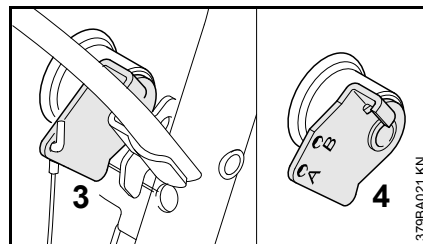

- Zahvatnici (3) sa samo jednim provrtom za prihvatnik, moraju se zamijeniti zahvatnicima (4) iz dogradne garniture

Montirati uže za gas

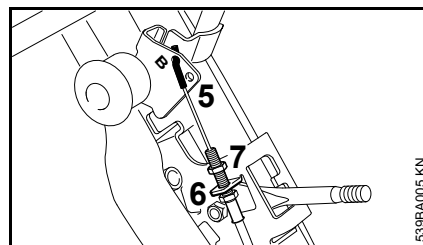

- Nazivicu užeta za gas (5) i navojnu čahuru provesti kroz držač (6)
- Zavijčati maticu sa šesterokutnom glavom (7)
- Nazivicu užeta za gas ovjesiti u provrt prihvatnika (B)

Podesiti uže za gas

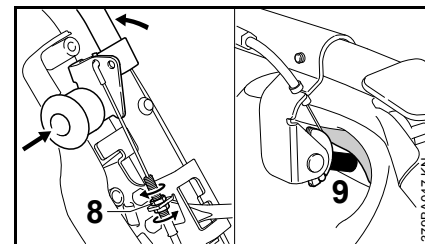

- Stremen dovesti u položaj za puni gas
- Uže za gas zatezati s donjom maticom tako dugo, dok se poluga (9) ne nađe na graničniku – uže za gas mora se nalaziti u vodilu, poluga za gas u položaju za puni gas
- Čvrsto pritegnuti maticu sa šesterokutnom glavom (8)
- Rastaviti stremen – položaj za rad u praznom hodu – poluga za gas brusnog parača se mora nalaziti u položaju za rad u praznom hodu

Podesiti uže za gas

Kod montiranog brusnog parača uže za gas po potrebi se može podešavati.

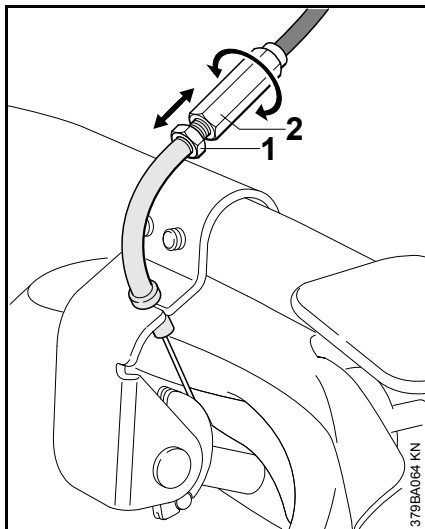

- Stremen dovesti u položaj za puni gas
- Otpustiti šesterokutnu maticu (1)
- Okretati navlaku (2) i podesiti uže za gas prema potrebi
- Navlaku (2) fiksirati pomoću šesterokutne matice (1)

Provjeriti graničnik / podesiti-namjestiti

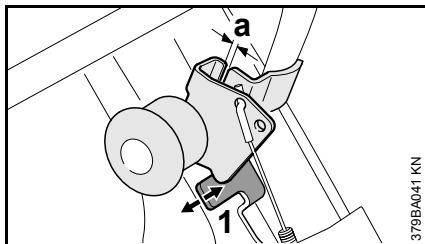

Provjera je potrebna samo, ako je izvršena zamjena zahvatnika.

- Razmak (a) mora iznositi 1 do 2 mm – u protivnom slučaju korigirati (strjelice) položaj graničnika (1) i provjeriti podešenost užeta za gas
- Ponovno montirati polovice kućišta i dugme zavijčati na polugu

Demontirati brusni parač

- Polugu za zakračunavanje na cijevi pritisnuti prema gore i cijev odklopiti potezom prema gore
- Skinuti brusni parač

Probni rez

Ako probni rez u usporedbi sa širinom segmenta brusno paraće ploče rezultira znatno širom reznom fugom/reškom (cca 1,5-erostruka širina segmenta), mora se provjeriti korektna montaža brusno paraće ploče.

Transport

Da bi se pri transportu uštedilo na prostoru, zvjezdasta ručka se može rastaviti i cijev za vođenje zakrenuti prema naprijed (eventualno odstraniti montirani spremnik za vodu).

Doraditi okvir kolica STIHL FW 20

Uzorak skupljanja se promijenio i može odstupati od uzorka dosadašnjih kolica STIHL FW 20.

Ako se košara ne može montirati: konzultirati Stihlovog prodavača ili doraditi dosadašnji okvir STIHL FW 20.

Doraditi okvir

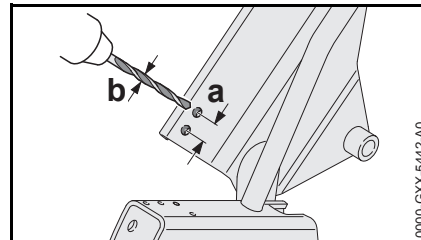

- Izbušiti rupu u razmaku $a = 25$ mm i promjera $b = 8,5$ mm

Innehållsförteckning

Kapvagn	22
Montering	22

Originalbruksanvisning

Tryckt på klorfritt blekt papper.
Tryckfärger innehåller vegetabiliska oljor, återvinningsbart papper.

© ANDREAS STIHL AG & Co. KG, 2017
0458-538-9921-D_VA11.H17.
0000006156_005_S

STIHL®

Denna skötselansvisning är upphovsrättsskyddad. Alla rättigheter förbehålls, i synnerhet rätten till duplicering, översättning och bearbetning med elektroniska system.

Kapvagn

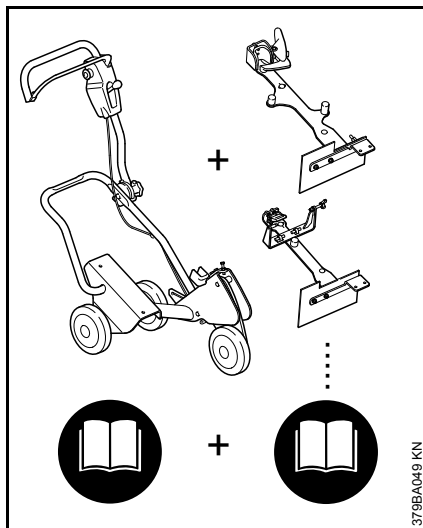

En komplett kapvagn FW 20 bildas genom att en basmaskin kombineras **med** en tillbyggnadssats.

Den kompletta skötselansvisningen för kapvagnen FW 20 består därför av 2 skötselansvisningar – basmaskin FW 20 **och** tillbyggnadssats FW-TS.

Läs alltid igenom **båda** skötselansvisningarna grundligt före första användningstillfället och förvara dem på ett säkert ställe för senare bruk.

Följ därutöver skötselansvisningen för den aktuella kapmaskinen.

Montering

Montera behållaren

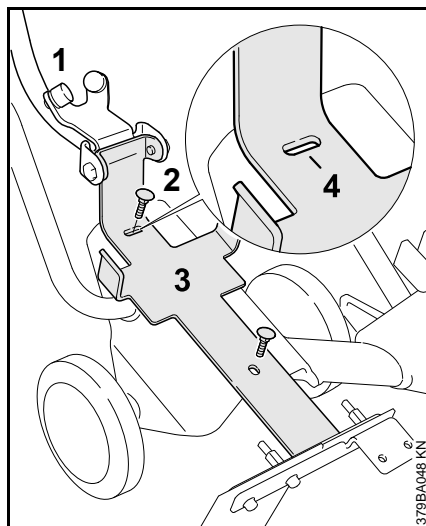

- Fäll ihop röret (1) uppåt
- Sätt i skruvarna (2) M8x25 ovanifrån genom spåren i behållaren (3)
- Rikta in behållaren (3) så att skåran (4) på det övre avlånga hålet centreras på skruven
- Skruva åt sexkantmuttrarna med brickor och dra åt
- Om behållaren inte kan monteras: Efterarbete ramen på förningsvagnen STIHL FW 20

Montera vinkelslip

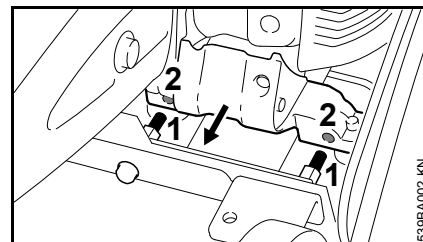

- Placera vinkelslipen på så sätt, att bultarna (1) går in i borrhålen vid stödet (2)

Rikta ut klämplattan efter skyddet

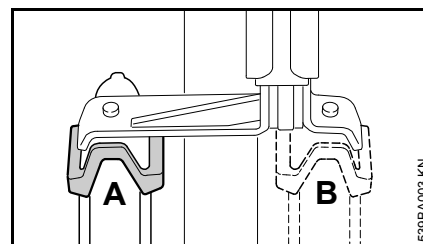

Utomhusbruk av skyddet

- Montera klämelementet i position A

Inomhusbruk av skyddet

- Montera klämelementet i position B

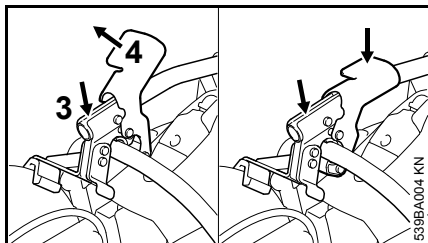

- Vik röret (3) nedåt och för låsspaken (4) till det övre läget
- tryck spärrhaken nedåt med fast tryck på röret och sätt i styret i handtagsskaffet

Montera gasmanövreringen

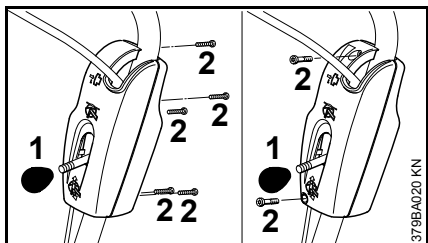

- Lossa knappen (1) på spaken för skärdjupinställningen
- Skruva ur skruvarna (2) och ta av halva huven

Byt ut drivrutinen

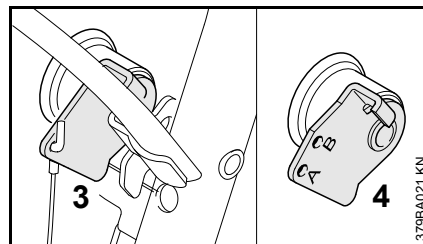

- Drivrutin (3) med bara ett monteringshål måste bytas ut genom drivrutinen (4) från monteringssetsen

Installera gasvajern

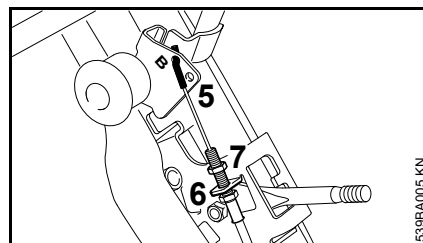

- Dra gasvajerspindel (5) och huvhylsan genom hållaren (6)
- Skruva ur sexkantsmuttern (7)
- Sätt in gasvajerspindel i monteringshålet (B)

Ställ in gasvajern

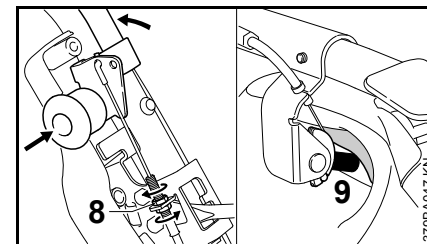

- Flytta bygeln till full gasposition
- Spänn gasvajern med undre mutter tills hävarmen (9) kommer till stopet - måste gasvajern vara i förningsläget, gasspaken i full gasposition
- Dra åt sexkantsmuttern (8)
- Lossa bygeln - tomgångsläge - gasspaken på vinkelslipen måste vara i tomgångsläge

Justera gasvajern

Vid monterad vinkelslip kan gasvajern justeras i efterhand om det behövs.

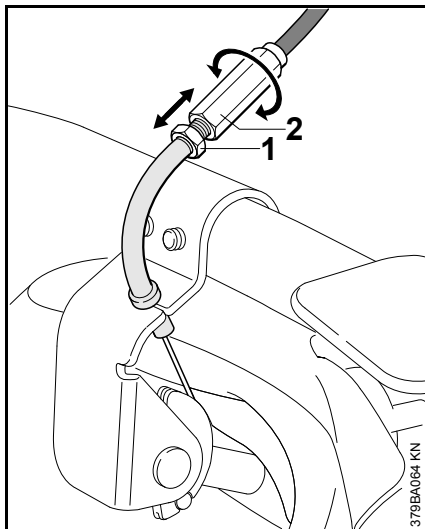

- Flytta bygeln till full gasposition
- Lossa sexkantsmutter (1)
- Vrid hylsan (2) och justera gaskabeln efter behov
- Skruva av hylsan (2) med sexkantsmuttern (1)

Kontrollera/ställ in montering

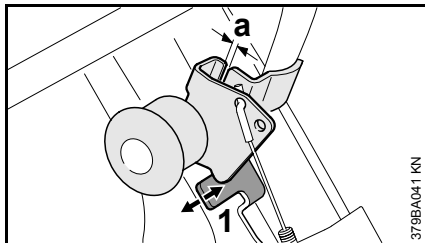

Kontrollen krävs endast om drivrutinen har bytts ut.

- Avståndet (a) måste vara 1 till 2 mm - korrigerar annars stopplatsens läge (1) (pilarna) och kontrollerar gastillförseln
- Montera höjeshalvorna igen och skruva fast knappen på spaken

Demontera vinkelslipen

- Tryck låsspaken uppåt på röret och vik röret uppåt
- Ta bort vinkelslip

Testskärning

Om testskärningen resulterar i en väsentligt bredare sektion (ungefär 1,5-faldig segmentbredd) jämfört med segmentbredden på det slipade sliphjulet måste den korrekta monteringen av det slipade sliphjulet kontrolleras.

Transport

För platsbesparande transport kan stjärnhandtaget släppas och styrröret kan svängas framåt (eventuellt kan man ta bort vattentanken).

Efterarbete ramen på förningsvagnen STIHL FW 20

Hålmönstret på fästet har förändrats och kan inte passas in i hålmönstret från föregående STIHL FW 20.

Om behållaren inte kan monteras: Kontakta STIHL återförsäljare eller omarbeta tidigare ramar på förningsvagnen STIHL FW 20.

Efterarbete ramarna

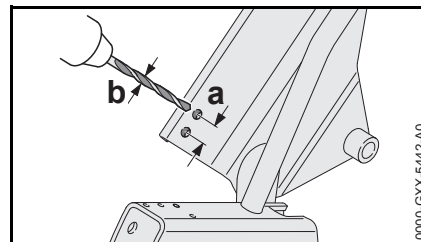

- Borra ett hål på avstånd a = 25 mm och en diameter b = 8,5 mm

Sisällysluettelo

Ohjausvaunu	26
Asennus	26

Originaali käyttöohje

Painettu kloorittomalle paperille.
Painovärit sisältävät kasvöljyä, paperi on kierrätyskelpoista.

© ANDREAS STIHL AG & Co. KG, 2017
0458-538-9921-D_VA1.H17.
0000006156_005_FIN

STIHL®

Tämä käyttöohje on tekijänoikeudellisesti suojattu. Kaikki oikeudet pidätetään, erityisesti jäljennys-, käännös- ja elektroniset käsittelyoikeudet.

Ohjausvaunu

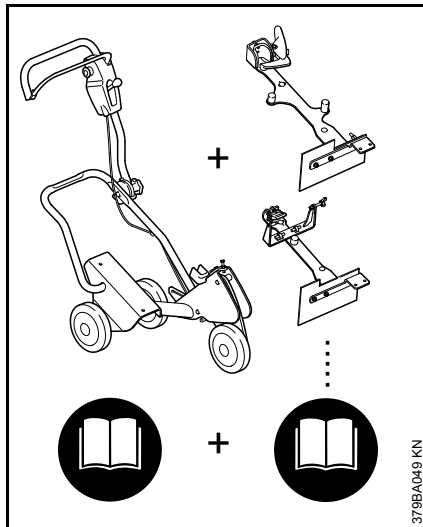

Täydellinen FW 20 -ohjausvaunu koostuu peruslaitteesta ja asennussarjasta.

Sen vuoksi FW 20 -ohjausvaunun koko käyttöohjeeseen kuuluu 2 käyttöohjetta – FW 20 -peruslaitteen käyttöohje ja FW TS -asennussarjan-käyttöohje.

Lue **kumpikin** käyttöohje huolellisesti ennen ensimmäistä käyttökertaa, ja säilytä ne myöhempää käyttöä varten.

Noudata lisäksi myös käyttämäsi laikkaleikkurin käyttöohjetta.

Asennus

Kannan kokoaminen

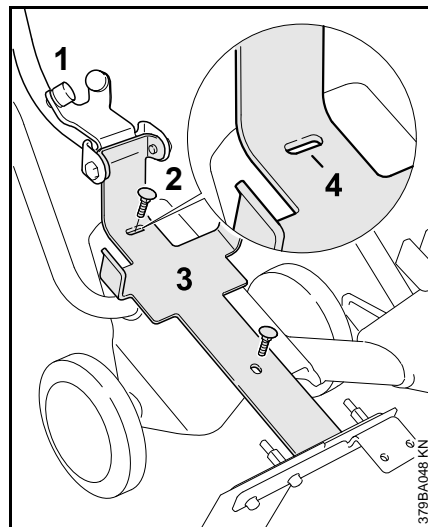

- Taita putki (1) ylös
- Aseta ruuvit (2) M8x25 ylhäältä kannan (3) pitkistä rei'istä
- Suuntaa kanta (3) niin, että lovi (4) ylemmällä pitkällä reiällä on keskellä ruuvia
- Kiinnitä ja kiristä kuusikulmamutterit kiekkoilla
- Jos kannan kokoaminen ei onnistu: Työstä johtovaunun STIHL FW 20 kehikko uudelleen

Laikkaleikkurin asentaminen

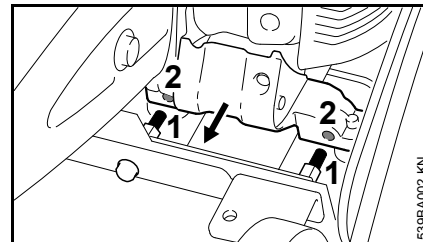

- Aseta laikkaleikkuri niin, että tapit (1) nousevat paalun (2) reikiin

Aseta puristuslaatta suojan mukaan

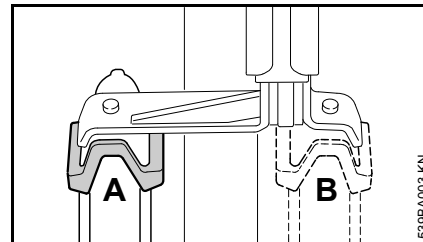

Suojan ulkorakenne

- Aseta puristuselementti asentoon A

Suojan sisärakenne

- Aseta puristuselementti asentoon B

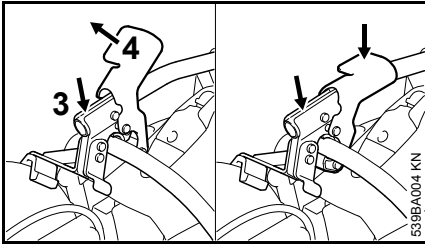

- Taita putki (3) alas vieden samalla lukitusvivun (4) ylemmään asentoon
- paina lujasti putkella lukitusvipu alas, jotta se asettuu etukahvaan

Asenna kaasukytkin

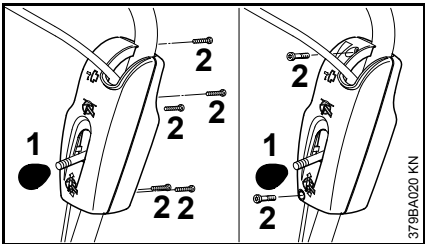

- Käännä painiketta (1) leikkauksen syvyyden säädön vivulla
- Avaa ruuvit (2) ja irrota kotelon puolisko

Korvaa säädin

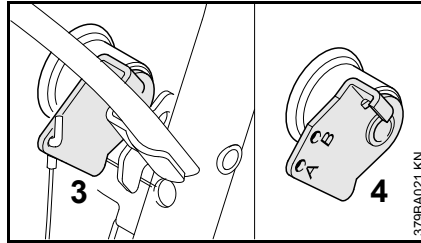

- Vain yhden kannan reiän omaavat säätimet (3) tulee korvata säätimillä (4) lisävarustepakkauksesta

Kaasuvaijerin kokoaminen

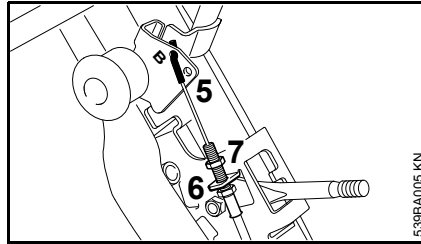

- Pujota kaasuvaijerin nippa (5) pidikkeen (6) läpi
- Kiinnitä kuusikulmamutteri (7)
- Ripusta kaasuvaijerin nippa kiinnitysreikään (B)

Kaasuvaijerin säätäminen

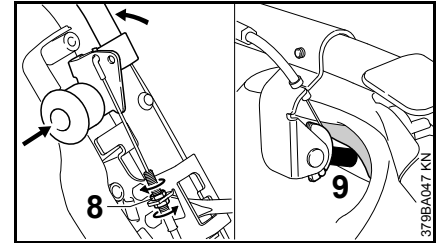

- Vie kiinnike täysiasentoon
- Kiinnitä kaasuvaijeri alemmalla mutterilla kunnes vipu (9) on pysäyttimellä - kaasuvaijerin tulee olla kärjellä, kaasuvivun täysiasennossa
- Kiristä kuusikulmamutteri (8)
- Avaa kiinnike - tyhjäkäyntiasentoon - laikkaleikkurin kaasuvivun tulee olla tyhjäkäyntiasennossa

Aseta kaasuvaijeri uudelleen

Laikkaleikkuria kootessa voi kaasuvaijerin asettaa tarpeen mukaan uudelleen.

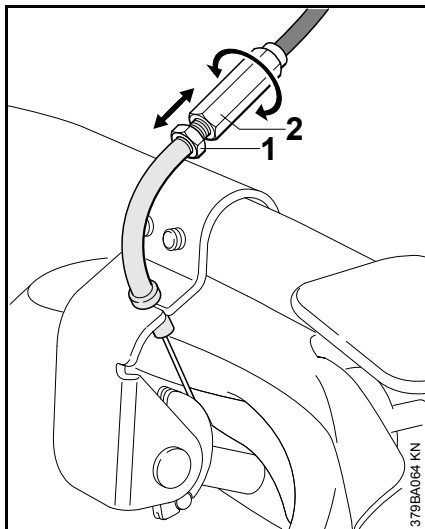

- Vie kiinnike täysiasentoon
- Avaa kuusikulmamutteri (1)
- Käännä hylsy (2) ja säädä kaasuvaijeria tarpeen mukaan
- Aseta hylsy (2) vastakkain kuusikulmamutterin (1) kanssa

Tarkasta / säädä pysäytin

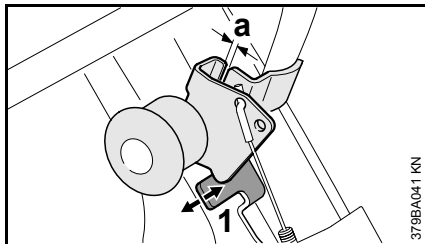

Tarkastus on tarpeen vain, jos säädin vaihdettiin.

- Etäisyyden (a) tulee olla 1 - 2 mm - muutoin korjaa pysäyttimen (1) asentoa (nuoli) ja tarkasta kaasuvaijerin asento
- Kokoa taas kotelon puoliskot ja ruuvaa painike vivulle

Laikkaleikkurin purkaminen

- Paina lukitusvipu putkella ylös ja taita putki ylös
- Irrota laikkaleikkuri

Koeleikkaus

Jos koeleikkaus tuottaa laikkaleikkurin segmenttilevyyteen verrattuna selvästi leveämpiä leikkausvälejä (n. 1,5 kertaa leveämpiä), tulee laikkaleikkurin kiekon oikea kokoaminen tarkastaa.

Kuljetus

Tilaa säästävän kuljetuksen ajaksi voi irrottaa tähtikahvan ja heilauttaa ohjausputken eteen (tarpeen mukaan irrota koottu vesisäiliö).

Työstä johtovaunun STIHL FW 20 kehikko uudelleen

Kannan reiitys on muuttunut ja se ei sovi tähänastisen johtovaunun STIHL FW 20 reiitykseen.

Jos kannan kokoaminen ei onnistu: Ota yhteys STIHL-erikoisliikkeeseen tai työstä tähänastisen johtovaunun STIHL FW 20 kehikko uudelleen.

Työstä kehikko uudelleen

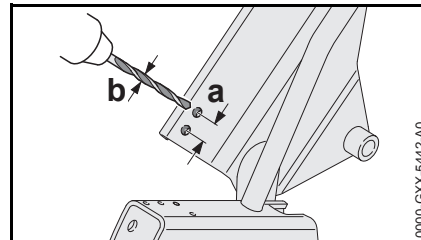

- Poraa aukko etäisyydellä a = 25 mm ja halkaisijalla b = 8,5 mm

Indice

Carrello per trasporto	30
Montaggio	30

Originale Istruzioni d'uso

Stampato su carta candeggiata senza cloro.
I colori di stampa contengono oli vegetali. La carta è riciclabile.

© ANDREAS STIHL AG & Co. KG, 2017
0458-538-9921-D_VA11.H17.
0000006156_005.]

STIHL®

Le presenti Istruzioni d'uso sono tutelate dai diritti d'autore. Tutti i diritti sono riservati, specialmente quelli di riproduzione, traduzione ed elaborazione con sistemi elettronici.

Carrello per trasporto

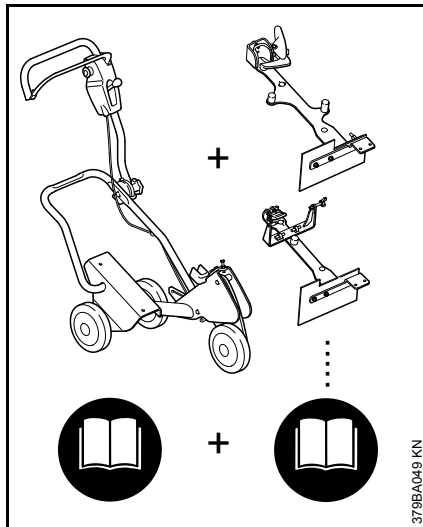

Il carrello di guida FW 20 completo è composto dall'apparecchiatura di base e dal gruppo di applicazione.

Le Istruzioni d'uso complete per il carrello di guida FW 20 sono perciò composte da 2 libretti d'uso – dell'apparecchiatura di base FW 20 e del gruppo di applicazione FW-TS.

Non mettere mai in funzione per la prima volta senza avere letto attentamente le **due** Istruzioni d'uso; conservarle con cura per la successiva consultazione.

Osservare inoltre le istruzioni d'uso della troncatrice usata.

Montaggio

Montaggio della sede

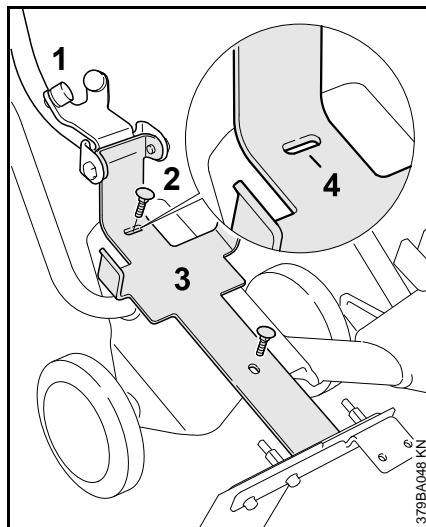

- Ribaltare in alto il tubo (1)
- Infilare dall'alto, attraverso le asole, le viti (2) M8x25 nella sede (3)
- Orientare la sede (3) in modo che la tacca (4) dell'asola superiore si trovi al centro rispetto alla vite
- Avvitare e stringere i dadi esagonali con le rondelle
- Se non si riesce a montare l'attacco: Modificare il telaio del carrello STIHL FW 20

Montaggio della troncatrice

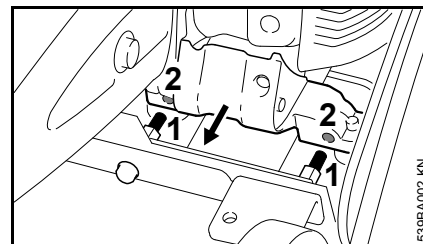

- Appoggiare la troncatrice in modo che i prigionieri (1) sporgano dentro i fori del supporto (2)

Orientare la piastra di bloccaggio verso il riparo

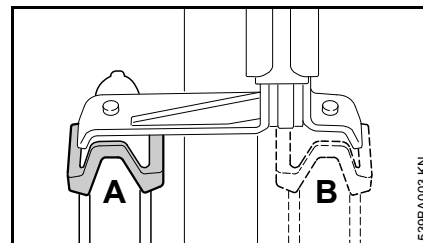

Montaggio esterno del riparo

- Montare l'elemento di bloccaggio in posizione A

Montaggio interno del riparo

- Montare l'elemento di bloccaggio in posizione B

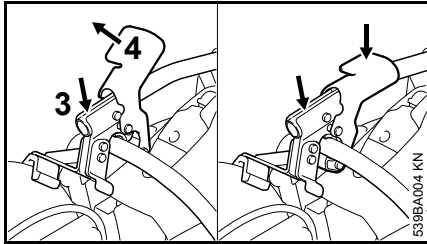

- Ribaltare in basso il tubo (3) e portare contemporaneamente la leva di bloccaggio (4) nella posizione superiore
- Premendo forte sul tubo, spingere in basso la leva e innestarla a scatto sul manico tubolare

Montaggio del comando gas

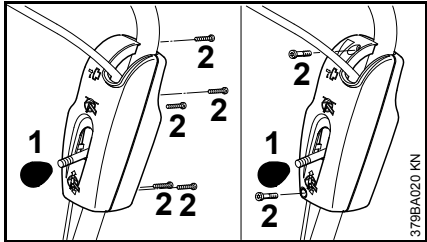

- Svitare e togliere il pomello (1) sulla leva per la regolazione della profondità di taglio
- Svitare le viti (2) e togliere il semicarter

Sostituzione del trascinatore

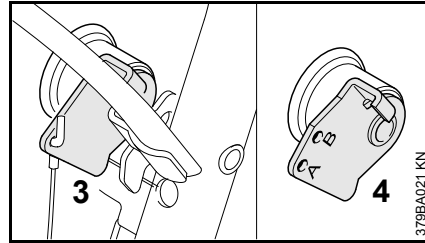

- I trascinatori (3) con un solo foro di sede devono essere sostituiti con i trascinatori (4) del gruppo di applicazione

Montaggio del tirante gas

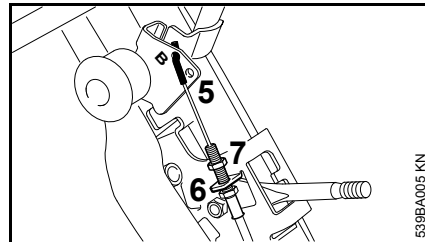

- Fare passare il nipplo (5) del tirante gas e la bussola filettata attraverso il supporto (6)
- Avvitarvi il dado esagonale (7)
- Agganciare il nipplo nel foro di sede (B)

Impostazione del tirante gas

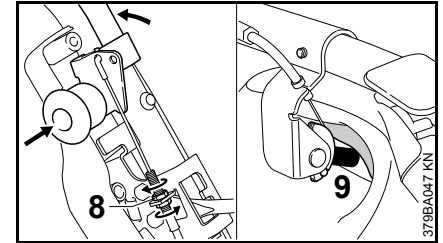

- Spostare la staffa in posizione di tutto gas
- Tendere il tirante gas con il dado inferiore fino ad appoggiare la leva (9) sull'arresto – il tirante deve trovarsi nella guida e il grilletto in posizione di tutto gas
- Stringere il dado esagonale (8)
- Sbloccare la staffa – posizione di minimo – il grilletto della troncatrice deve trovarsi in posizione di minimo

Regolazione del tirante gas

Se necessario, il tirante può essere regolato sulla troncatrice montata.

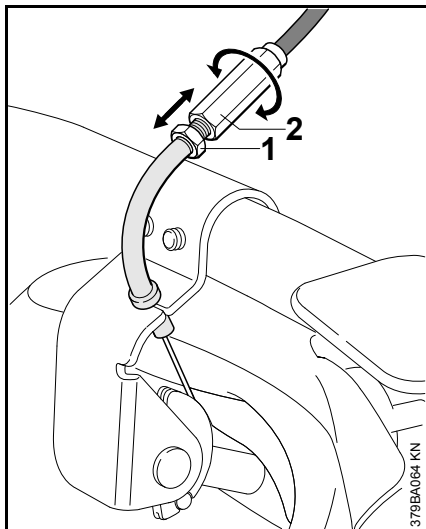

- Spostare la staffa in posizione di tutto gas
- Allentare il dado esagonale (1)
- Girare la bussola (2) e impostare il tirante gas secondo le necessità
- Bloccare la bussola (2) con il dado esagonale (1)

Controllo / impostazione dell'arresto

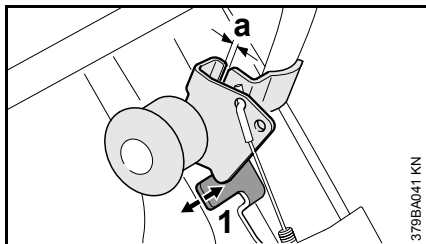

Eseguire il controllo solo se il trasciatore è stato sostituito.

- La distanza (a) deve essere da 1 a 2 mm – altrimenti correggere la posizione dell'arresto (1) (freccie) e controllare l'impostazione del tirante gas
- Rimontare i semi-carter e avvitare il pomello sulla leva

Smontaggio della troncatrice

- Spingere verso l'alto la leva di bloccaggio sul tubo e ribaltare anche questo verso l'alto
- Rimuovere la troncatrice

Taglio di prova

Se dal taglio di prova la larghezza del giunto risulta molto maggiore rispetto a quella del segmento della mola (larghezza di circa 1,5 volte), si deve controllare se la mola è montata correttamente.

Trasporto

Per un trasporto meno ingombrante, si può sbloccare l'impugnatura a stella e ribaltare in avanti il tubo di guida (togliere ev. il serbatoio dell'acqua montato).

Modificare il telaio del carrello STIHL FW 20

La configurazione dei fori dell'attacco è cambiata e potrebbe non essere compatibile con la configurazione dei fori del carrello di versione precedente STIHL FW 20.

Se non si riesce a montare l'attacco: Rivolgersi ad un rivenditore STIHL oppure modificare il telaio del carrello di versione precedente STIHL FW 20.

Modificare il telaio

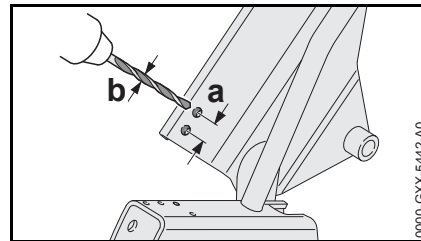

- Eseguire un foro con distanza $a = 25$ mm e con diametro $b = 8,5$ mm

Indholdsfortegnelse

Kørevogn	34
Montering	34

Original- brugsanvisning

Trykt på klorfrit bleget papir.
Trykfarverne indeholder vegetabiliske olier, papiret kan
genbruges.

© ANDREAS STIHL AG & Co. KG, 2017
0458-538-9921-D - VAT.H17.
0000006156_005_DK

STIHL®

Denne betjeningsvejledning er beskyttet af ophavsretten. Alle rettigheder forbeholdes, især retten til kopiering, oversættelse og behandling med elektroniske systemer.

Kørevogn

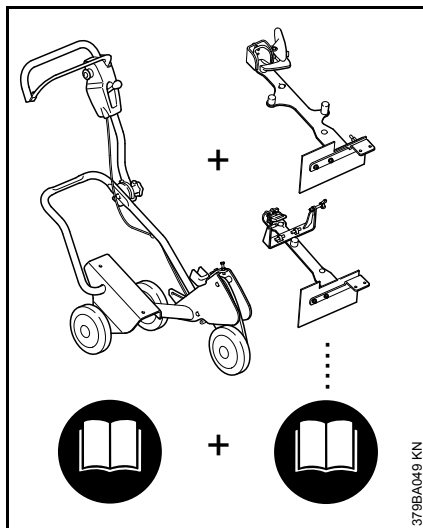

For en komplet kørevogn FW 20 sammensættes en basisenhed **og** et monteringsæt.

Den samlede betjeningsvejledning til kørevogn FW 20 består derfor af 2 betjeningsvejledninger – basisenhed FW 20 **og** monteringsæt FW-TS.

Læs altid **begge** betjeningsvejledninger opmærksomt før den første ibrugtagning og opbevar dem sikkert til senere brug.

Se desuden betjeningsvejledningen til den anvendte skæremaskine.

Montering

Monter holderen

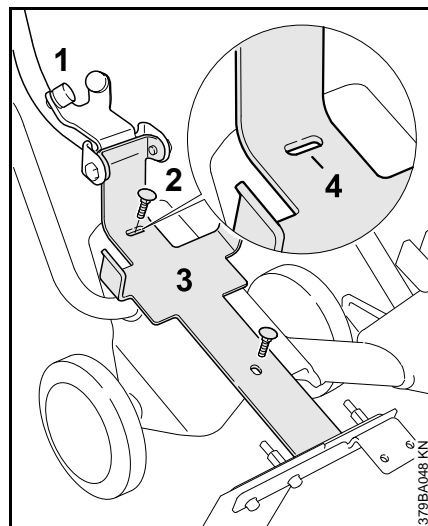

- Røret (1) klappes op
- Stik skruer (2) M8x25 gennem langhullerne i holderen (3) oppefra
- Justér holderen (3) sådan, at kærven (4) ligger på øverste langhul midt for skruen
- Skru sekskantmøtrikken på med skive og stram
- Hvis holderen ikke kan monteres: Tilpas føringsvognen STIHL FW 20's ramme

Montering af skæremaskine

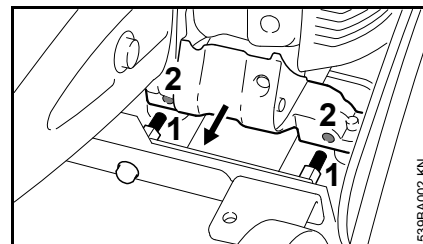

- Læg skæremaskinen på, så boltene (1) rager ind i støtten (2)'s borer

Justér klemmepladen efter beskyttelse

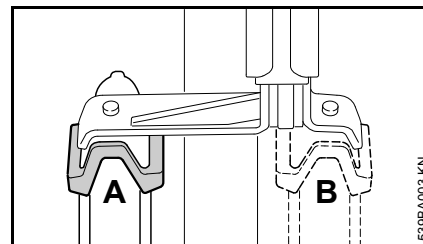

Montering af beskyttelsen udvendig

- Monter klemmeelementet i position A

Indvendig montering af beskyttelsen

- Monter klemmeelementet i position B

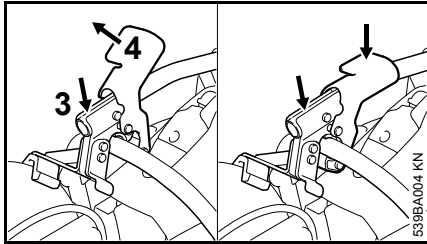

- Klap røret (3) nedad og skub derved låsegrebet (4) til den øverste position
- tryk låsegrebet nedad med fast tryk på røret og lad den gå i hak på griberøret

Montering af gashåndtag

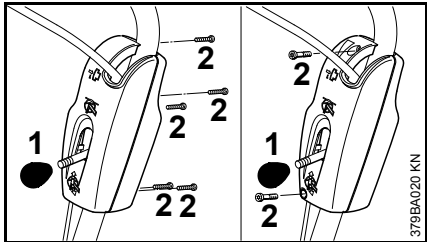

- Drej knappen (1) på grebet til indstilling for skæredybde af
- Skru skruerne (2) ud, og tag kabinethalvdelen af

Udskift medbringer

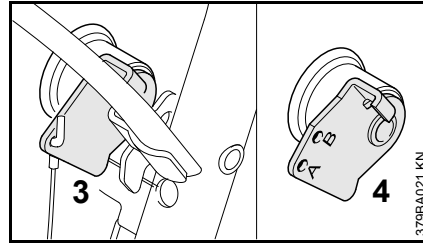

- Medbringer (3), der kun har én holderboring, skal udskiftes med medbringer (4) fra monteringssettet

Montér gaskablet

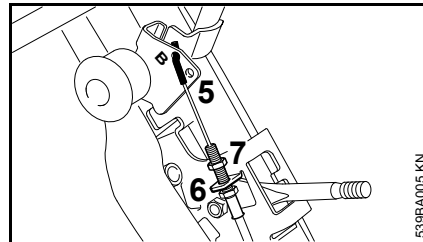

- Før gaskabel nippel (5) og gevindhylsen gennem holderen (6)
- Skru sekskantmøtrik (7) på
- Hæng gaskablet i holderboringen (B)

Indstilling af gaskablet

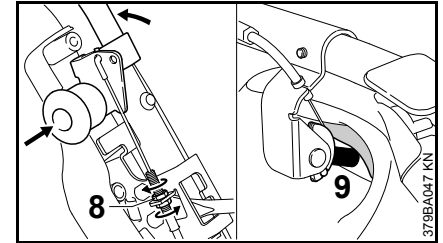

- Sæt bøjljen i position for fuld gas
- Spænd gaskablet med nederste møtrik indtil grebet (9) er ved anslag - gaskablet skal være i føringen, gashåndtaget i position for fuld gas
- Stram sekskantmøtrik (8)
- Løsn bøjljen - tomgangsposition - skæremaskinen gashåndtag skal være i tomgangsposition

Indstil gaskablet

Ved monteret skæremaskine kan gaskablet efterjusteres efter behov.

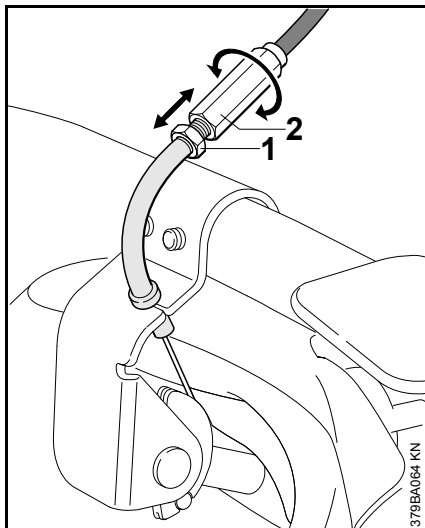

- Sæt bøjljen i position for fuld gas
- Løsn sekskantmøtrik (1)
- Drej hylsen (2) og indstil gaskablet efter behov
- Hold hylsen (2) med sekskantmøtrik (1)

Kontrol / indstilling af anslag

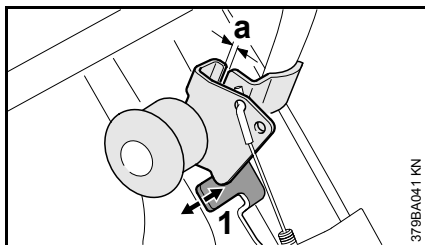

Kontrol er kun nødvendig, hvis medbringeren blev udskiftet.

- Afstand (a) skal være på 1 til 2 mm - ellers skal anslaget (1)'s position justeres (pile) og gaskabelindstilling kontrolleres
- Montér kabinethalvdelenes igen og skru knappen på grebet

Afmontering af skæremaskine

- Tryk låsegrebet på røret opad og klap røret opad
- Tag skæremaskinen af

Prøveskæring

Hvis prøveskæringen resulterer i en betydelig bredere skærefuge (ca. 1,5 gange segmentbredde) sammenlignet med skæremaskinens slibeskive, skal en korrekt montering af slibeskiven kontrolleres.

Transport

For pladsbesparing under transport kan stjernegrebet løsnes og føringsrøret drejes fremad (vandbeholderen kan evt. fjernes).

Tilpas føringsvognen STIHL FW 20's ramme

Holderens hulbillede er forandret og kan ikke passe til den hidtidige føringsvogn STIHL FW 20's hulbillede.

Hvis holderen ikke kan monteres: Kontakt en STIHL-forhandler eller tilpas føringsvognen STIHL FW 20's ramme.

Tilpasning af ramme

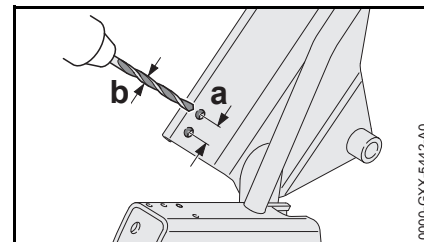

- Bor et hul med afstand a = 25 mm og et diameter på b = 8,5 mm

Innholdsfortegnelse

Føringsvogn	38
Montering	38

Original-bruksanvisning

Trykt på klorfritt bleket papir.
Trykkfargene inneholder planteolje, papiret kan resykleres.

© ANDREAS STIHL AG & Co. KG, 2017
0458-538-9921-D - V.AT.H17.
0000006156_005.N

STIHL®

Denne bruksanvisningen er opphavsrettslig beskyttet. Med forbehold om alle rettigheter, spesielt retten til mangfoldiggjøring, oversetting og behandling med elektroniske systemer.

Føringsvogn

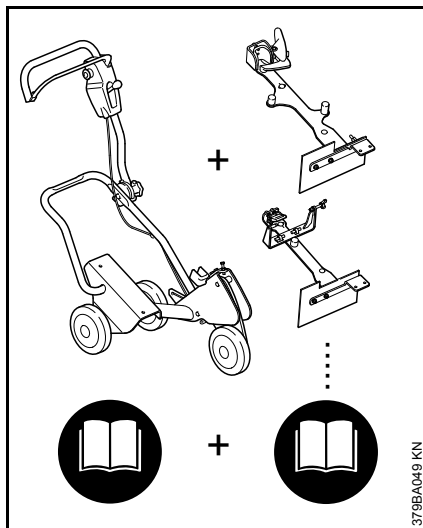

En komplett føringsvogn FW 20 settes sammen av et basisapparat **og** et monteringssett.

Hele bruksanvisningen for føringsvogn FW 20 består derfor av to bruksanvisninger – for basisapparat FW 20 **og** for monteringssett FW-TS.

Les alltid **begge** bruksanvisningene nøye før maskinen tas i bruk for første gang, og ta godt vare på dem til senere bruk.

Følg også bruksanvisningen for kappslipemaskinen.

Montering

Montere festet

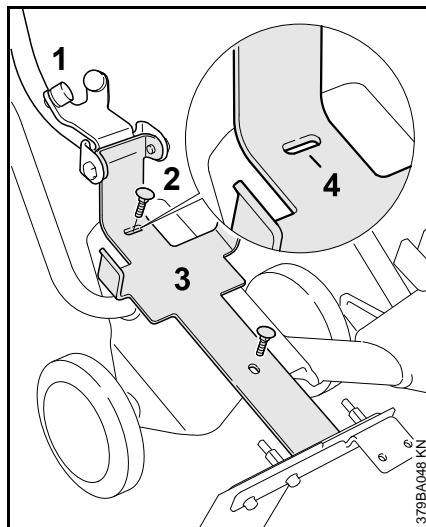

- Fold røret (1) oppover
- Stikk skruene (2) M8x25 ovenfra gjennom langhullene inn i festet (3)
- Rett opp festet (3) slik, at sporet (4) på det øvre langhullet er ligger i midten i forhold til skruen
- Skru på sekskantmutrene med skiver og trekk fast
- Hvis festet ikke kan monteres: Må rammen til føringsvognen STIHL FW 20 omarbeides

Montere vinkelsliperen

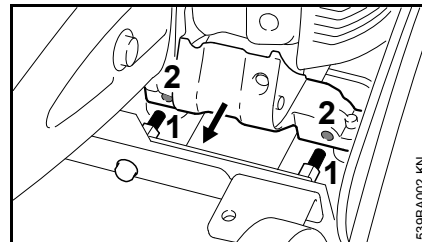

- Legg an vinkelsliperen slik, at bolten (1) rager inn i borehullene til støtten (2)

Rett opp klemmeplaten iht. beskyttelse

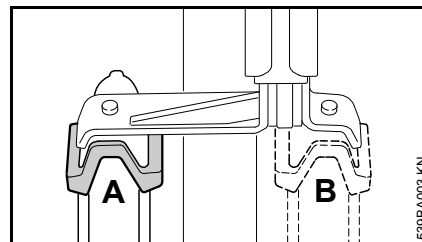

Utvendig montering av beskyttelsen

- Monter klemmeelementet i posisjon A

Innvendig montering av beskyttelsen

- Monter klemmeelementet i posisjon B

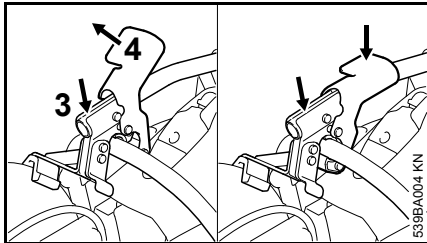

- Fold røret (3) nedover og sett låsespaken (4) i den øvre posisjonen
- med et fast trykk på røret, trykk låsespaken nedover og la den gå i lås ved håndtaksrøret

Montere gassbetjeningen

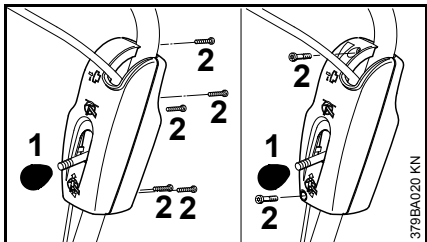

- Skru av knappen (1) på spaken for justering av skjæredybde
- Skru ut skruene (2) og ta av halvdelen av huset

Skifte ut medbringere

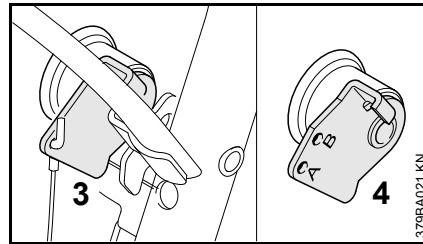

- Medbringere (3) med bare én boring må erstattes av medbringere (4) fra monteringssettet

Montere gasswiren

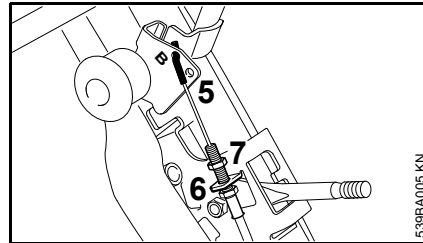

- Før gasswire-nippelen (5) og gjengehylsen gjennom holderen (6)
- Skru på sekskantmutteren (7)
- Heng gasswire-nippelen inn i boringen (B)

Stille inn gasswiren

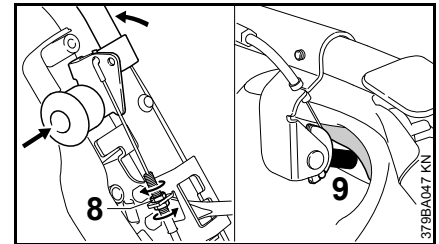

- Sett bøylen i posisjonen for full gass
- Stram gasswiren med den nedre mutteren inntil spaken (9) er ved anslaget – gasswiren må være sikkert i føringen, gassknappen i posisjonen for full gass
- Trekk til sekskantmutteren (8)
- Løsne bøylen – posisjon for tomgang – gassknappen til vinkelsliperen må være i posisjon for tomgang

Etterjustere gasswiren

Dersom vinkelsliperen er montert, kan gasswiren etterjusteres hvis nødvendig.

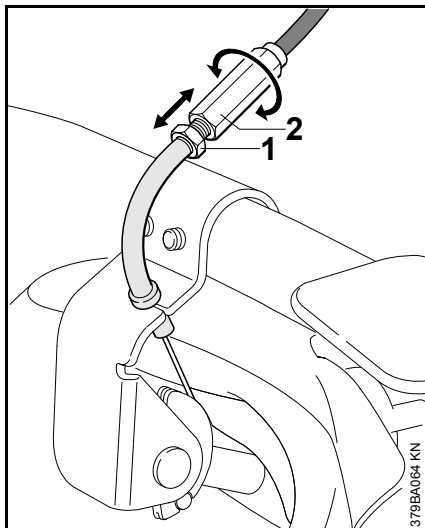

- Sett bøylene i posisjonen for full gass
- Løsne sekskantmutteren (1)
- Drei hylsen (2) og still gasswiren ved behov
- Kontre hylsen (2) med sekskantmutteren (1)

Kontroller / still inn anslaget

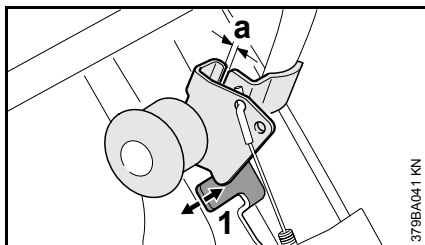

Kontroll er kun nødvendig, hvis medbringeren ble skiftet ut.

- Avstanden (a) må være 1 til 2 mm – eller må posisjonen til anslaget (1) korrigeres (piler) og innstillingen for gasswiren kontrolleres
- Monter halvparten av huset igjen og skru knappen på spaken

Demontere vinkelsliperen

- Trykk låsespaken på røret oppover, og fold røret oppover
- Ta av vinkelsliperen

Prøvesnitt

Dersom resultatet av prøvesnittet sammenlignet med segmentbredden av kappeskiven er et mye bredere snittspor (ca. 1,5 ganger segmentbredden), må kappeskiven kontrolleres for korrekt montering.

Transport

For plassbesparende transport kan stjernegrepet løsnes og styrerøret svinges fremover (fjern evt. monterte vann tanker).

Må rammen til føringsvognen STIHL FW 20 omarbeides

Hullmønsteret til festet har endret seg, og passer ikke sammen med hullmønsteret til den tidligere føringsvognen STIHL FW 20.

Hvis festet ikke kan monteres: Oppsøk en STIHL fagforhandler eller omarbeid den tidligere rammen av føringsvognen STIHL FW 20.

Omarbeide rammen

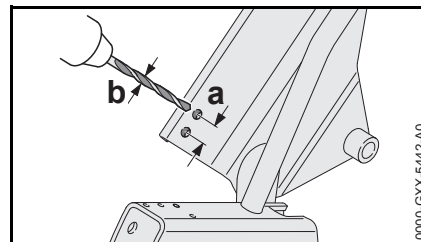

- Bor et hull med en avstand på $a = 25$ mm og en diameter på $b = 8,5$ mm

Obsah

Vodící vozík	42
Montáž	42

Návod k použití - Originální
vydání

Vytlačeno na bezchlórové běleném papíru.
Tiskové barvy obsahují rostlinné oleje, papír je recyklovatelný.

© ANDREAS STIHL AG & Co. KG, 2017
0458-538-9921-D_VA1.H17.
0000006156_005_CZ

STIHL®

Tento návod k použití je chráněn autorským zákonem. Veškerá práva zůstávají vyhrazena, zejména právo reprodukce, překladu a zpracování elektronickými systémy.

Vodící vozík

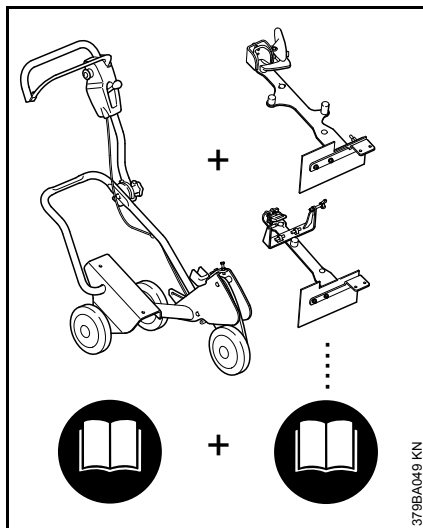

Pro obdržení kompletního vodícího vozíku FW 20 se smontuje základní vozík **a** montážní sada.

Kompletní návod k použití pro vodící vozík se z tohoto důvodu skládá ze dvou návodů k použití – pro vlastní základní vozík FW 20 **a** pro montážní sadu FW-TS.

Ještě před prvním uvedením stroje do provozu si bezpodmínečně pozorně přečtěte vždy **oba dva** návody k použití a bezpečně je uložte pro pozdější použití.

Navíc je třeba dbát na návod k použití pro používaný rozbrušovací stroj.

Montáž

Montáž upínacího přípravku

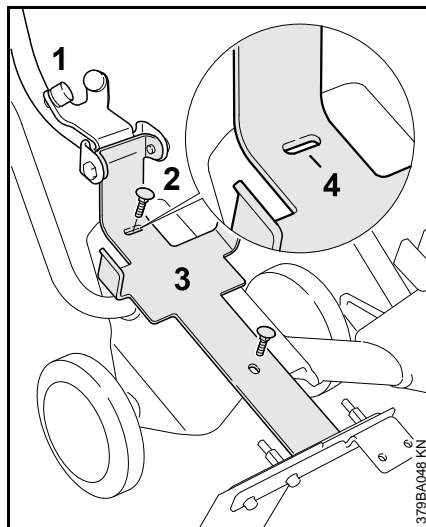

- Madlo (1) vyklopit směrem nahoru.
- Šrouby (2) M8x25 zastrčit zeshora skrze podlouhlé otvory do upínacího přípravku (3).
- Upínací přípravek (3) vyrovnat tak, aby zářez (4) na horním podlouhlém otvoru ležel vystředěně ke šroubu.
- Šestihranné matice s podložkami našroubovat a pevně utáhnout.
- Pokud upínací přípravek nelze namontovat: rám vodícího vozíku STIHL FW 20 dodatečně upravit.

Montáž rozbrušovacího stroje

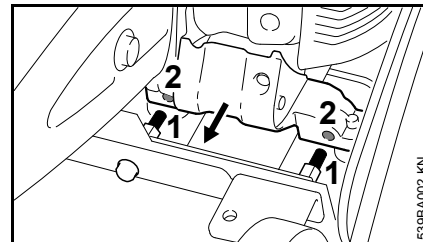

- Rozbrušovací stroj nasadit tak, aby čepy (1) zapadly do otvorů podpěry (2).

Vyrovnání svěrací destičky podle ochranného krytu

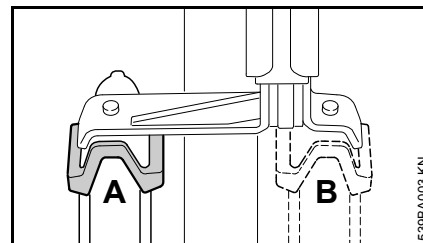

Nástavba ochranného krytu z vnější strany

- Svěrací prvek namontovat do polohy A.

Nástavba ochranného krytu z vnitřní strany

- Svěrací prvek namontovat do polohy B.

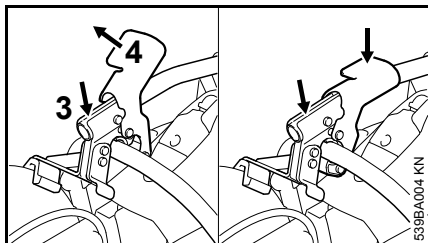

- Madlo (3) sklopit dolů a přitom posunout aretační páčku (4) do hoření polohy.
- Silným tlakem na trubku zatlačit aretační páčku dolů a zaaretovat ji na trubkové rukojeti.

Montáž ovládání plynu

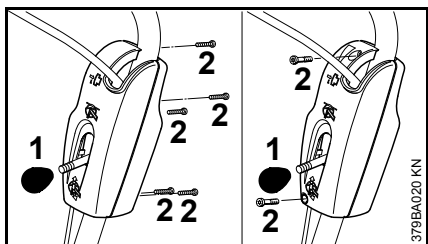

- Knoflík (1) na páčce pro přestavování hloubky řezu odšroubovat.
- Šrouby (2) vyšroubovat a polovinu tělesa sejmout.

Výměna unášečů

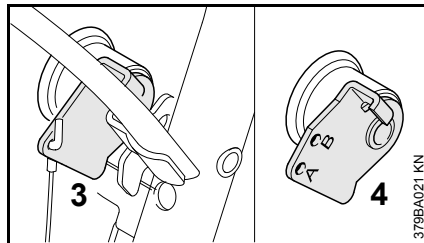

- Unášeče (3) s pouze jedním úložným otvorem musejí být nahrazeny unášeči (4) z montážní sady.

Montáž plynového bodnu

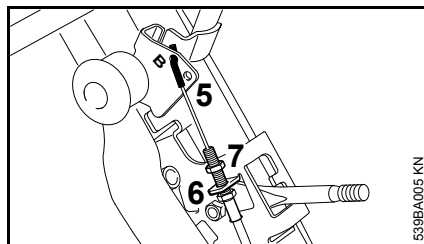

- Závlačku plynového bodnu (5) a závitovou objímku prosunout držákem (6).
- Šestihrannou matici (7) našroubovat.
- Závlačku plynového bodnu zavěsit do úložného otvoru (B).

Seřízení plynového bodnu

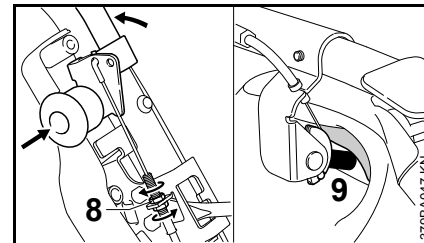

- Třmen ovládání plynu uvést do polohy plného plynu.
- Plynový bodnen spodní matici napínat tak, až se páčka (9) nachází na dorazu – plynový bodnen musí být uložen do vodička, plynová páčka být v poloze plného plynu.
- Šestihrannou matici (8) pevně utáhnout.
- Třmen ovládání plynu povolit – poloha volnoběhu – plynová páčka rozbrušovacího stroje se musí nacházet v poloze volnoběhu.

Seřízení plynového bodnu

Při namontovaném rozbrušovacím stroji se v případě potřeby dá plynový bodnen doseřídít.

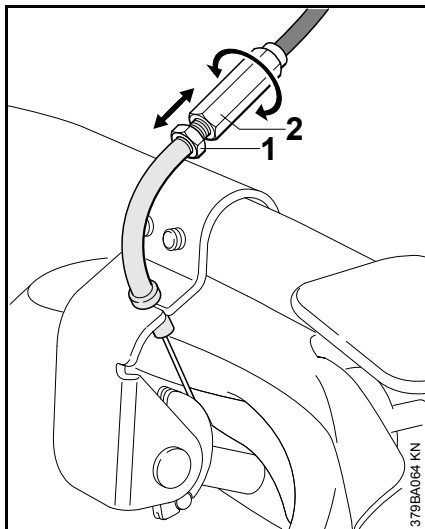

- Třmen ovládání plynu uvést do polohy plného plynu.
- Povolit šestihrannou matici (1).
- Otáčet objímkou (2) a plynový bovden podle potřeby seřídit.
- Objímkou (2) protizajistit šestihrannou maticí (1).

Kontrola / seřízení dorazu

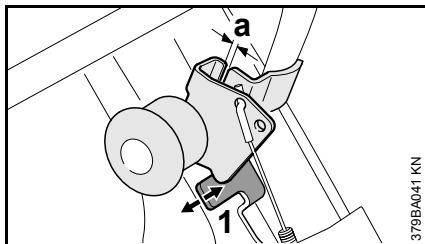

Kontrola je nutná pouze v případě, že byla provedena výměna unášče.

- Vzdálenost (a) musí být 1 až 2 mm – jinak je třeba polohu dorazu (1) zkorigovat (šipky) a seřízení plynového bovdenu zkontrolovat.
- Poloviny tělesa opět namontovat a knoflík našroubovat na páčku.

Demontáž rozbrušovacího stroje

- Aretační páčku na madle zatlačit směrem nahoru a madlo vyklopit nahoru.
- Rozbrušovací stroj sejmut.

Zkušební řez

Pokud zkušební řez prokáže ve srovnání s šířkou segmentu rozbrušovacího kotouče výrazně širší řeznou spáru (cca. 1,5-krát šířku segmentu), je nutné zkontrolovat korektní montáž rozbrušovacího kotouče.

Přeprava

K prostorově úsporné přepravě lze hvězdicové ruční kolečko povolit a vodící madlo sklopit dopředu (případně odstranit namontovanou vodní nádržku).

Dodatečná úprava rámu vodícího vozíku STIHL FW 20

Umístění otvorů upínacího prostředku se změnilo a nehodí se již k umístění otvorů dosavadního vodícího vozíku STIHL FW 20.

Pokud upínací prostředek nemůže být namontován: vyhledat odborného prodejce výrobků STIHL nebo dosavadní rám vodícího vozíku STIHL FW 20 dodatečně upravit.

Dodatečná úprava rámu

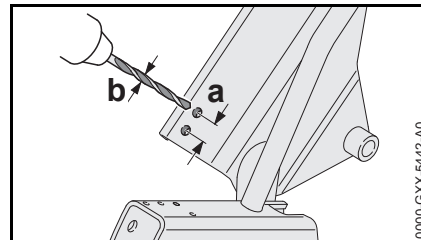

- Vyvrtat otvor ve vzdálenosti $a = 25$ mm o průměru $b = 8,5$ mm.

Tartalomjegyzék

Vezetőkocsi	46
Felszerelés	46

Eredeti használati utasítás

Körmentesen fehérlített papírra nyomtatott.
A nyomdai hibák növényi olajokat tartalmaz, a papír újból
felhasználható.

© ANDREAS STIHL AG & Co. KG, 2017
0458-539-9921-D - V.AT1.H17.
0000006156_005_H

STIHL®

Ez a használati utasítás szerzői jogvédelem alatt áll. Minden jog fenntartva, különös tekintettel a sokszorosításra, a fordításra és az elektronikus rendszerekben történő feldolgozásra.

Vezetőkocsi

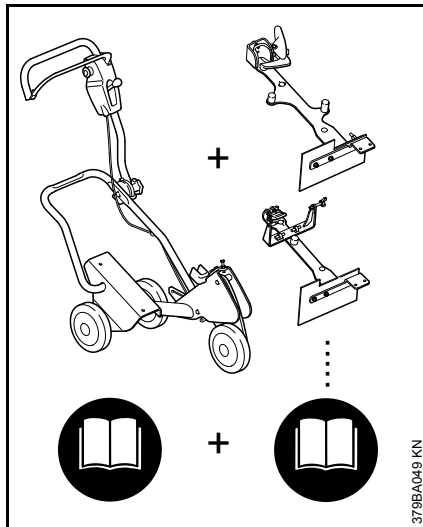

Az FW 20 típusú komplett vezetőkocsi kialakításához összevonnak egy alapkészüléket **és** egy kiegészítő készletet.

Az FW 20 vezetőkocsi teljes használati utasítása ezért 2 útmutatóból tevődik össze – az FW 20 alapkészülékéből **és** az FW-TS kiegészítő készletéből.

Az első üzembe helyezés előtt figyelmesen olvassa el **mindkét** használati utasítást, és gondosan őrizze meg azokat a későbbi használathoz.

Kiegészítőleg figyelembe kell venni az adott sarokcsiszoló használati utasítását.

Felszerelés

A felfogatás felszerelése

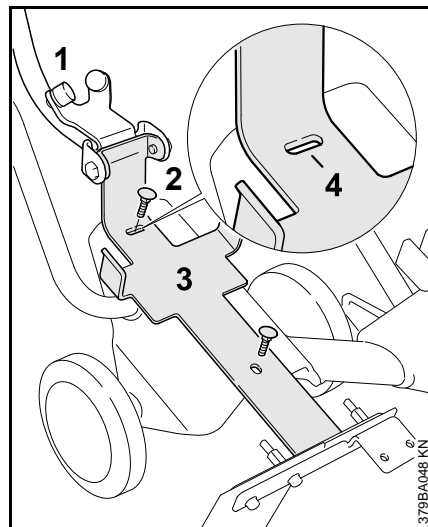

- Hajtsa fel a csövet (1).
- Dugja át az M8x25 csavarokat (2) a felfogatásban (3) lévő hosszú lyukakon.
- Igazítsa ki a felfogatást (3), oly módon, hogy a felső hosszú nyíláson lévő rovátká (4) a csavarhoz képest központosan helyezkedjen el.
- Csavarja fel a hatlapú anyákat az alátétkarikákkal és húzza meg azokat.
- Amennyiben a felfogatást nem lehet felszerelni: A STIHL FW 20 vezetőkocsi keretének utómegmunkálása

A sarokcsiszoló felszerelése

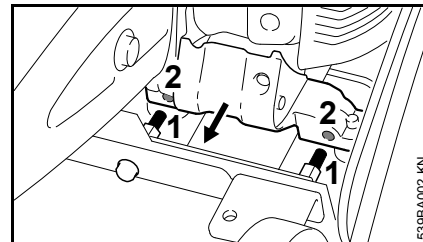

- Tegye fel a sarokcsiszolót, oly módon, hogy a csapok (1) a támasz (2) furataiba nyúljanak.

A szorítólemez a védő szerinti igazítása

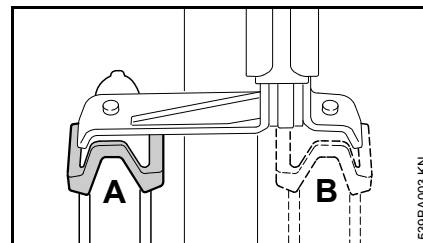

A védőn kívül felszerelve

- Szerelje fel a szorítóelemet az A helyzetbe.

A védőn belül felszerelve

- Szerelje fel a szorítóelemet a B helyzetbe.

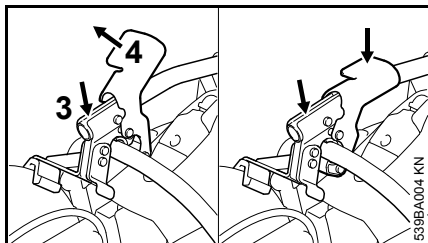

- Hajtsa le a csövet (3), eközben pedig állítsa a reteszelőkart (4) a felső helyzetbe.
- A csőre állandó nyomást gyakorolva nyomja le a reteszelőkart, majd kattintsa be azt a fogantyúcsövön.

A gáz működtetőelemének felszerelése

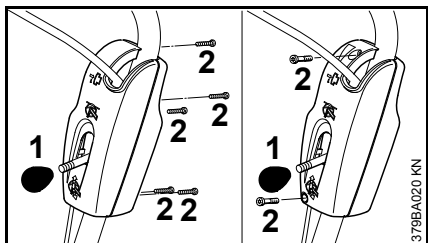

- Csavarja le a vágási mélység állítóemelőjén lévő gombot (1).
- Csavarja ki a csavarokat (2), majd vegye le a házfelet.

A menesztő cseréje

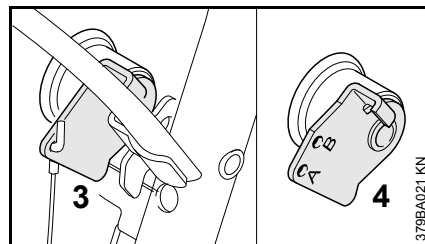

- A felfogatásban csak egy furattal rendelkező menesztőket (3) a kiegészítő készletben található menesztőre (4) kell kicserélni.

A gázbovden felszerelése

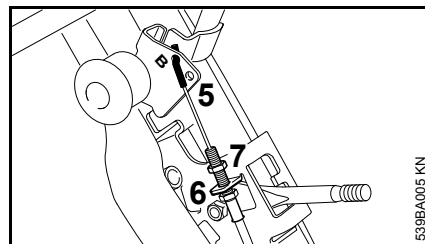

- Vezesse át a gázbovden karmantyúját (5) és a menetes hüvelyt a tartón (6).
- Csavarja fel a hatlapú anyát (7).
- Akassza a gázbovden karmantyúját a felfogatás furatába (B).

A gázbovden beállítása

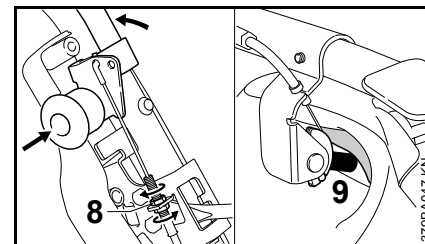

- Állítsa a kengyelt teljes gáz állásba.
- Feszítse meg a gázbovdent az alsó anyacsavarokkal annyira, hogy az emelő (9) az ütközőnél legyen – a gázbovdennek a vezetőelemen, a gázemelőnek pedig a teljes gáznak megfelelő helyzetben kell lennie.
- Húzza meg a hatlapú anyát (8).
- Lazítsa meg a kengyelt – üresjárati helyzet – a sarokcsiszoló gázemelőjének üresjárati helyzetben kell lennie.

A gázbovden utánállítása

Ha fel van szerelve a sarokcsiszoló, akkor a gázbovden szükség esetén utánállítható.

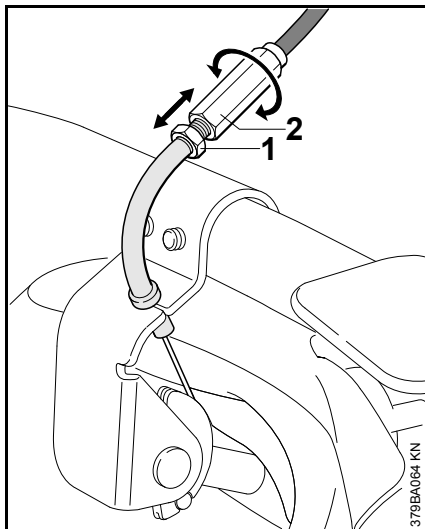

- Állítsa a kengyelt teljes gáz állásba.
- Lazítsa meg a hatlapú anyát (1).
- Forgassa el a hüvelyt (2) és szükség szerint állítsa át a gázbovdent.
- A hatlapú anyával (1) fogja vissza a hüvelyt (2).

Az ütköző vizsgálata/beállítása

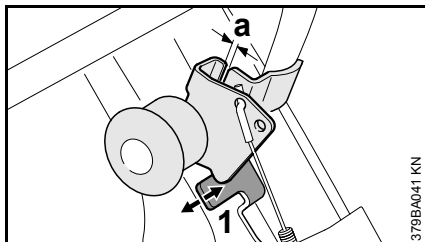

A vizsgálatot csak akkor kell elvégezni, ha a menesztőt kicserélték.

- A távolság (a) 1-2 mm kell, hogy legyen – ellenkező esetben korrigálja az ütköző (1) helyzetét (nyilak) és vizsgálja meg a gázbovdent beállítását.
- Ismét szerelje össze a házfleket és csavarozza fel a gombot az emeltyűre.

A sarokcsiszoló leszerelése

- Nyomja felfelé a csövön lévő reteszelőkart, majd hajtsa fel a csövet.
- Vegye le a sarokcsiszolót.

Próbavágás

Amennyiben próbavágáskor a vágókorong szegmensszélességéhez képest lényegesen szélesebb (a szegmensszélesség kb. 1,5-szerese) vágási fuga adódik, úgy ellenőrizni kell, hogy a vágókorong szabályosan van-e felszerelve.

Szállítás

Helytakarékos szállítás céljából a csillaggombot meg kell lazítani, a vezetősövet pedig előre kell dönteni (az esetlegesen felszerelt víztartályt le kell szerelni).

A STIHL FW 20 vezetőkocsi keretének utómegmunkálása

A felfogatás fúrósablonja megváltozott és lehetséges, hogy nem illik az eddigi STIHL FW 20 vezetőkocsi fúrósablonjához.

Amennyiben a felfogatást nem lehet felszerelni: Keressen fel egy STIHL márkaszervizt vagy korrigálja a STIHL FW 20 vezetőkocsi eddigi keretét.

A keret utómegmunkálása

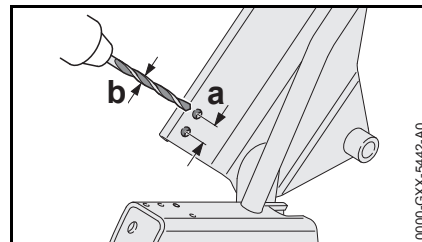

- Fúrjon a = 25 mm távolságra és b = 8,5 mm átmérővel egy lyukat

Índice

Carro	50
Aplicação	50

Instruções de serviço originais

Impresso em papel, branqueado sem cloro.
As tintas de imprensa contêm óleos vegetais, o papel é reciclável.

© ANDREAS STIHL AG & Co. KG, 2017
0458-538-9921-D_VA11.H17.
0000006156_005_P

STIHL®

Estas Instruções de serviço são protegidas pelos direitos de autor. Todos os direitos ficam reservados, particularmente o direito de reprodução, da tradução e do tratamento com sistemas electrónicos.

Carro

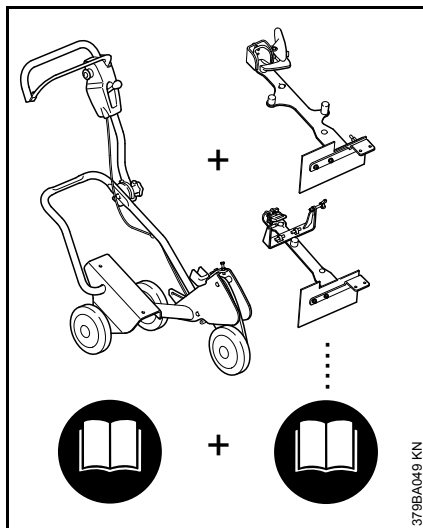

Para um carro completo FW 20 são unidos um aparelho de base e um jogo de anexo.

Por isto, as Instruções de serviço completas para o carro FW 20 compõem-se de 2 Instruções de serviço – o aparelho de base FW 20 e o jogo de anexo FW-TS.

Ler sempre com atenção as **duas** Instruções de serviço antes de colocar o aparelho pela primeira vez em funcionamento, e guardá-las num lugar seguro para o uso ulterior.

Observar adicionalmente as Instruções de serviço do cortador de ferro e pedra utilizado.

Aplicação

Montar o assento

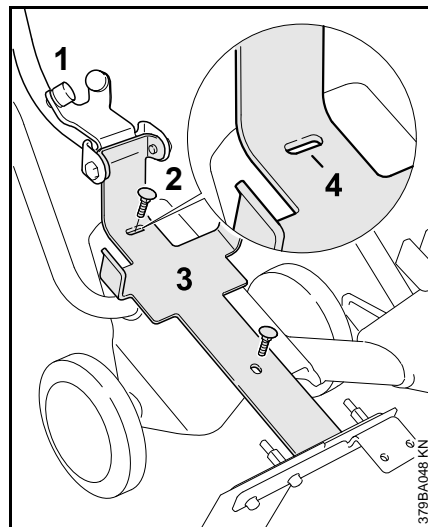

- Bascular o tubo (1) para cima
- Inserir os parafusos (2) M8x25 desde a parte de cima nos furos oblongos presentes no assento (3)
- Ajustar o assento (3) de tal modo que o entalhe (4) no furo oblongo fique centrado no parafuso
- Enroscar as porcas de cabeça sextavada com anilhas, e apertá-las bem
- Se não for possível montar o assento: Recondicionar a moldura do carro STIHL FW 20

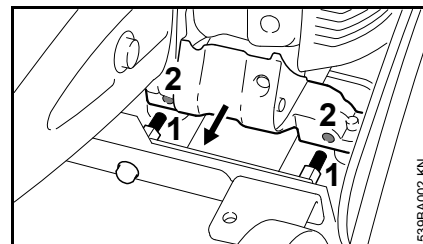
Incorporar o cortador de ferro e pedra

- Colocar o cortador de ferro e pedra de tal modo que os pernos (1) se ergam nos furos do apoio (2)

Alinhar a placa de aperto com a proteção

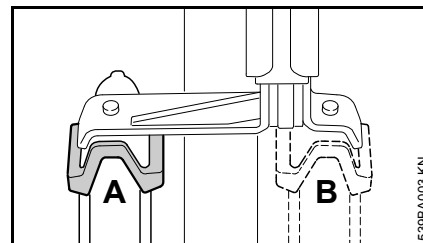

Incorporação da proteção no exterior

- Montar o elemento de aperto na posição A

Incorporação da proteção no interior

- Montar o elemento de aperto na posição B

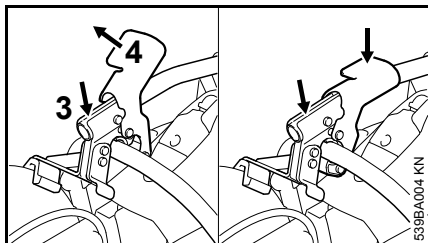

- Bascular o tubo (3) para baixo, colocando ao mesmo tempo a alavanca de bloqueio (4) na posição superior
- Puxar a alavanca de bloqueio para baixo com uma pressão firme sobre o tubo, e engatá-la no tubo do punho

Incorporar o acionamento de aceleração

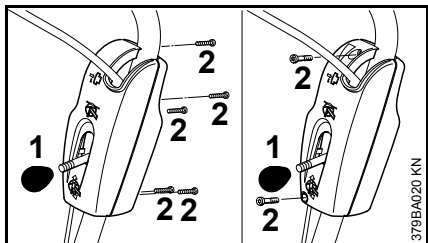

- Desenroscar o botão (1) na alavanca para regular a profundidade de corte
- Desaparafusar os parafusos (2) e retirar a metade da caixa

Substituir os arrastadores

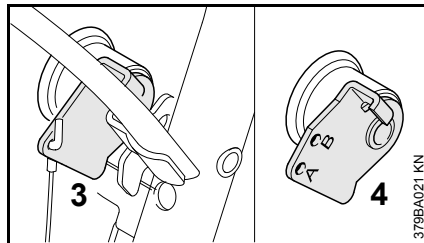

- Os arrastadores (3) com um só furo de assento têm que ser substituídos por arrastadores (4) do conjunto de equipamento

Montar os tirantes do acelerador

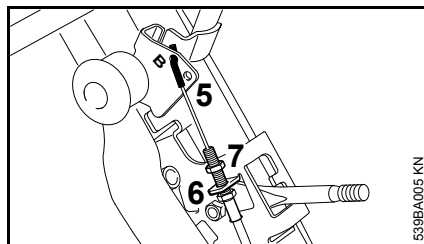

- Conduzir o niple dos tirantes do acelerador (5) e o casquilho roscado através do suporte (6)
- Enroscar a porca de cabeça sextavada (7)
- Prender o niple dos tirantes do acelerador no furo de assento (B)

Regular os tirantes do acelerador

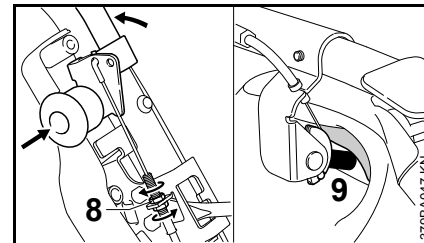

- Colocar o arco na posição de plena aceleração
- Esticar os tirantes do acelerador com a porca inferior até que a alavanca (9) esteja no encosto – os tirantes do acelerador têm de estar na guia, o acelerador na posição de plena aceleração
- Apertar a porca de cabeça sextavada (8)
- Soltar o arco – posição da marcha em vazio – o acelerador do cortador de ferro e pedra tem de estar na posição da marcha em vazio

Regular novamente os tirantes do acelerador

Os tirantes do acelerador podem ser regulados novamente em caso de necessidade com o cortador de ferro e pedra montado.

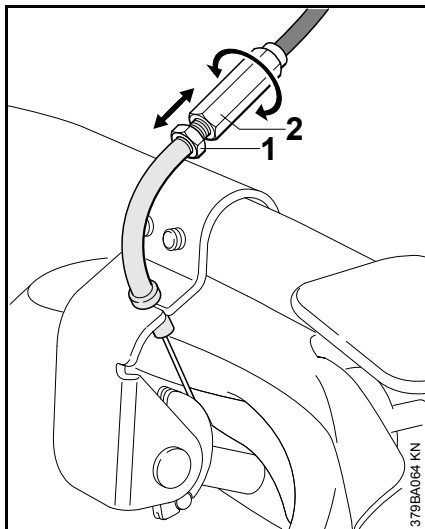

- Colocar o arco na posição de plena aceleração
- Desapertar a porca de cabeça sextavada (1)
- Girar o casquilho (2) e regular os tirantes do acelerador conforme a necessidade
- Fixar o casquilho (2) com a porca de cabeça sextavada (1)

Verificar/ regular o encosto

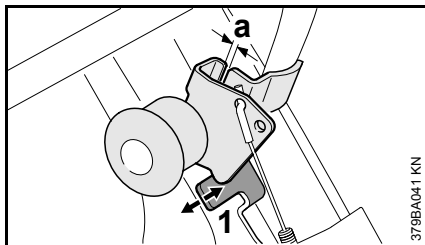

Só é necessário verificar quando o arrastador for substituído.

- A distância (a) tem que estar entre 1 a 2 mm – caso contrário, corrigir a posição do encosto (1) (setas) e verificar a regulação dos tirantes do acelerador
- Montar novamente as metades da caixa e enroscar o botão na alavanca

Desmontar o cortador de ferro e pedra

- Puxar a alavanca de bloqueio no tubo para cima, e bascular o tubo para cima
- Retirar o cortador de ferro e pedra

Corte de ensaio

Se o corte de ensaio resultar numa ranhura de corte consideravelmente mais larga (aprox. 1,5 vezes a largura do segmento) em comparação com a largura do segmento do disco de corte, é necessário verificar a montagem correta do disco de corte.

Transporte

O cabo em estrela pode ser solto para o transporte num espaço limitado, e o tubo de guia pode ser girado para frente (retirar eventualmente o recipiente de água montado).

Recondicionar a moldura do carro STIHL FW 20

A disposição dos furos para o assento alterou-se e, por isso, o carro STIHL FW 20 poderá não se adaptar ao assento atual.

Se não for possível montar o assento: Consultar um revendedor especializado da STIHL ou recondicionar a moldura atual do carro STIHL FW 20.

Recondicionar a moldura

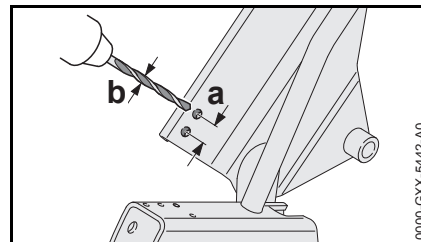

- Fazer um furo na distância $a = 25 \text{ mm}$ e com o diâmetro $b = 8,5 \text{ mm}$

Obsah

Vodiaci vozík	54
Namontovanie	54

Originálny návod na obsluhu

Vytlačené na bezchlórovo bielenom papieri.
Tlačiarenské farby obsahujú rastlinné oleje, papier je
recyklovateľný.

© ANDREAS STIHL AG & Co. KG, 2017
0458-538-9921-D - V.AT.H17.
0000006156_005_SK

STIHL®

Tento návod na obsluhu je chránený autorským právom. Všetky práva zostávajú vyhradené, najmä právo rozmnožovania, prekladania a spracovania elektronickými systémami.

Vodiaci vozík

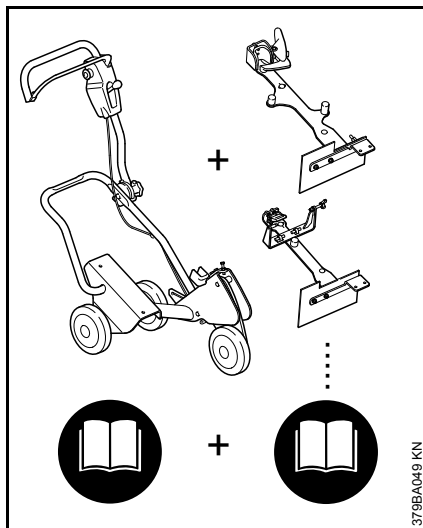

Pre kompletný vodiaci vozík FW 20 sa dokopy zmontuje základné náradie a montážna sada.

Celý návod na obsluhu vodiaceho vozíka FW 20 sa preto skladá z 2 návodov na obsluhu – základného náradia FW 20 a montážnej sady FW-TS.

Pred prvým uvedením do prevádzky je potrebné si vždy pozorne prečítať **obidva** návody na obsluhu a bezpečne ich uschovať pre ďalšie použitie.

Súčasne dodržiavajte návod na obsluhu použitej rozbrusovačky.

Namontovanie

Namontovanie uchytenia

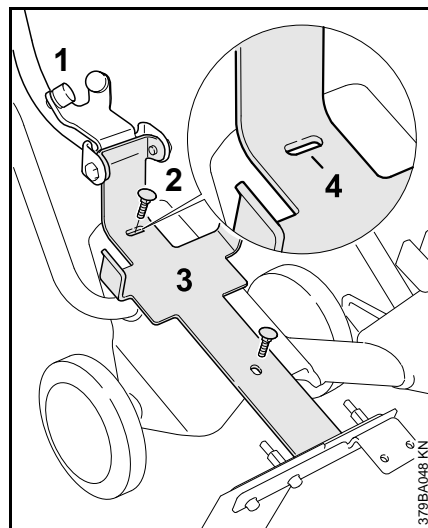

- Odklopte rúrku (1) smerom nahor.
- Skrutky (2) M8x25 zastrčte smerom zhora do pozdĺžnych otvorov v uchytení (3).
- Uchytenie (3) vyrovnajte tak, aby zárez (4) na hornom pozdĺžnom otvore ležal v strede skrutky.
- Naskrutkujte šesťhranné matice s podložkami a pevne ich utiahnite.
- Ak sa uchytenie nedá namontovať: Upravte rám vodiaceho vozíka STIHL FW 20.

Namontovanie rozbrusovačky

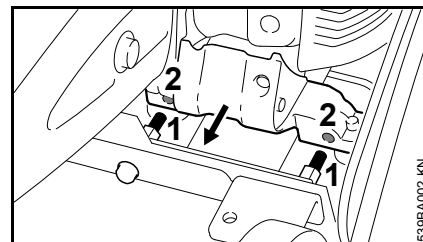

- Rozbrusovačku položte tak, aby čapy (1) zasahovali do otvorov opierky (2).

Vyrovnanie prítlačnej platničky podľa chrániča

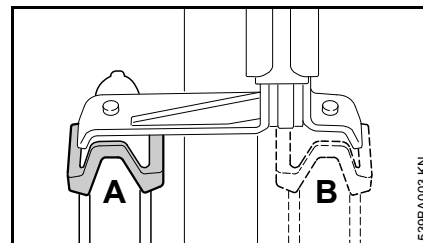

Vonkajšia montáž chrániča

- Namontujte prítlačný prvok do polohy A.

Vnútná montáž chrániča

- Namontujte prítlačný prvok do polohy B.

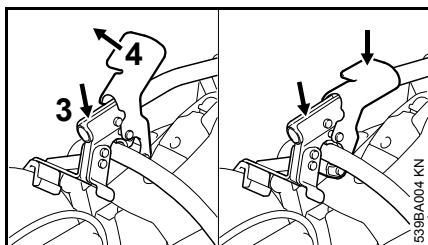

- Sklopte rúrku (3) smerom nadol a pri tom dajte blokovaciu páčku (4) do hornej polohy.
- Silným tlakom na rúrku zatlačte blokovaciu páčku smerom nadol a nechajte zaskočiť na rúrkovej rukoväti.

Namontovanie ovládania plynu

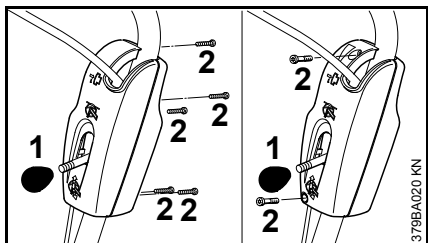

- Odstrutkujte gombík (1) na páčke prestavenia hĺbky rezu.
- Vyskrutkujte skrutky (2) a demontujte polovicu krytu.

Výmena unášača

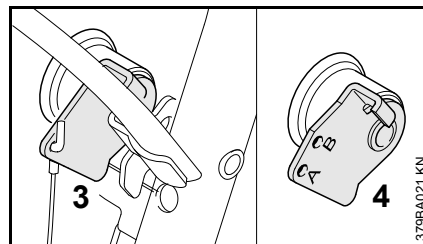

- Unášače (3) len s jedným upínacím otvorom sa musia vymeniť za unášače (4) z prídavnej súpravy.

Namontovanie tiahla plynu

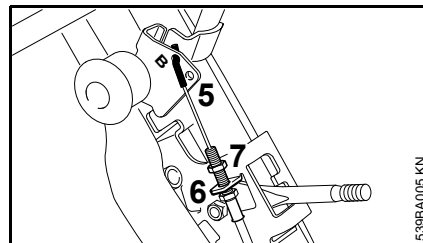

- Vsuvku tiahla plynu (5) a závitové puzdro prevedte cez držiak (6).
- Naskrutkujte šesťhrannú maticu (7).
- Vsuvku tiahla plynu zaveste do upínacieho otvoru (B).

Nastavenie tiahla plynu

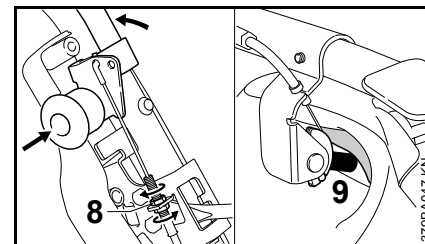

- Dajte strmeň do polohy plného plynu.
- Pomocou spodnej matice napínajte tiahlo plyn, kým nebude páčka (9) na doraze – tiahlo plynu sa musí nachádzať vo vedení, plynová páčka v polohe plného plynu.
- Dotiahnite šesťhrannú maticu (8).
- Uvoľnite strmeň – poloha voľnobežných otáčok – plynová páčka rozbrusovačky sa musí nachádzať v polohe voľnobežných otáčok.

Nastavenie tiahla plynu

Pri namontovanej rozbrusovačke sa dá tiahlo plynu v prípade potreby nastaviť.

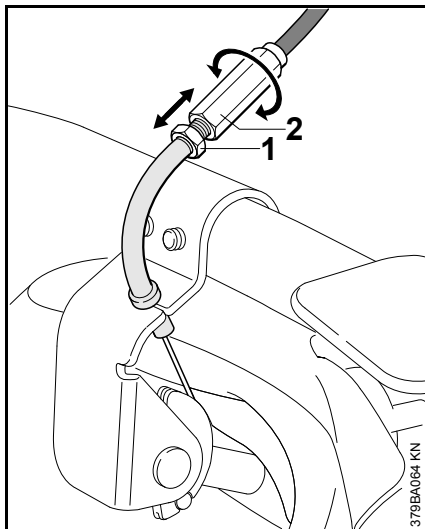

- Dajte strmeň do polohy plného plynu.
- Uvoľníte šesťhrannú maticu (1).
- Puzdro (2) otočte a tiahlo plynu nastavte podľa potreby.
- Puzdro (2) zaistíte šesťhrannou maticou (1).

Kontrola/nastavenie dorazu

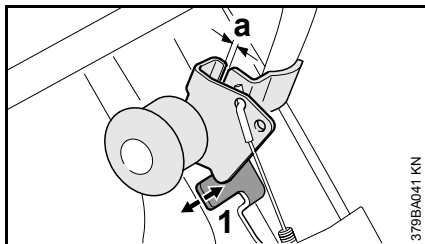

Kontrola je potrebná len vtedy, ak bol vymenený unášač.

- Odstup (a) musí byť 1 až 2 mm – v opačnom prípade opravte polohu dorazu (1) (šípka) a prekontrolujte nastavenie tiahla plynu.
- Polovice krytu opäť zmontujte a naskrutkujte gombík na páčku.

Demontáž rozbrusovačky

- Zatlačte blokovaciu páčku na rúrku nahor a rúrku odklopte smerom nahor.
- Odoberte rozbrusovačku.

Skúšobný rez

Ak má skúšobný rez v porovnaní so šírkou segmentu rozbrusovacieho kotúča podstatne širšiu medzeru rezu (cca 1,5-násobok šírky segmentu), musí sa skontrolovať správna montáž rozbrusovacieho kotúča.

Preprava

Pre priestorovo úspornú prepravu sa môže uvoľniť hviezdicové ručné koliesko a vodiaca rúrka sklopiť smerom dopredu (príp. odstráňte namontovanú nádrž na vodu).

Úprava rámu vodiaceho vozíka STIHL FW 20

Usporiadanie otvorov uchytenia sa zmenilo a je možné, že nebude vhodné pre usporiadanie otvorov doterajšieho vodiaceho vozíka STIHL FW 20.

Ak sa uchytenie nedá namontovať: Vyhľadajte špecializovaného predajcu STIHL alebo upravte doterajší rám vodiaceho vozíka STIHL FW 20.

Úprava rámu

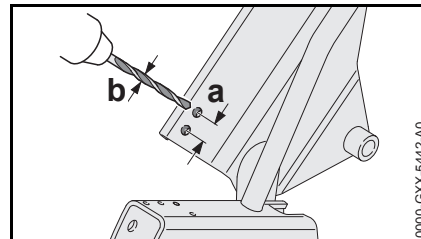

- Vyrývajte otvor vo vzdialenosti $a = 25 \text{ mm}$ a s priemerom $b = 8,5 \text{ mm}$.

Inhoudsopgave

Slijpwagen	58
Inbouwen	58

Originele handleiding

Gedrukt op chloorvrij gebleekt papier.
Drukinkten bevatten plantaardige olie, papier is recyclebaar.

© ANDREAS STIHL AG & Co. KG, 2017
0458-538-9921-D_VA11.H17.
0000006156_005_NL

STIHL®

Op deze handleiding rust auteursrecht. Alle rechten blijven voorbehouden, vooral het recht op verspreiding, vertaling en verwerking met elektronische systemen.

Slijpwagen

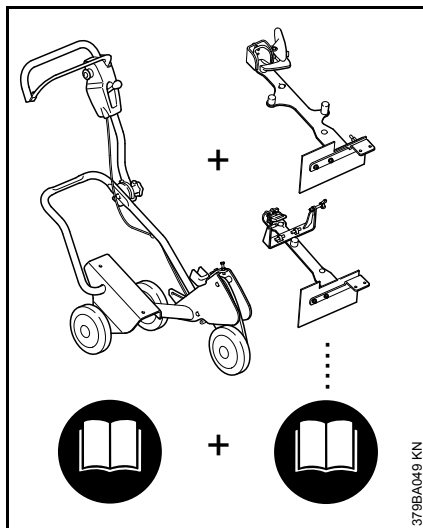

Voor het verkrijgen van een complete slijpwagen FW 20 worden het basisapparaat **en** een aanbouwset samengevoegd.

De complete handleiding voor de slijpwagen FW 20 bestaat daarom uit 2 handleidingen – basisapparaat FW 20 **en** aanbouwset FW-TS.

Altijd de **beide** handleidingen voor de eerste ingebruikneming aandachtig doorlezen en voor later gebruik goed bewaren.

Daarnaast de handleiding van de gebruikte doorslijpmachine opvolgen.

Inbouwen

Houder monteren

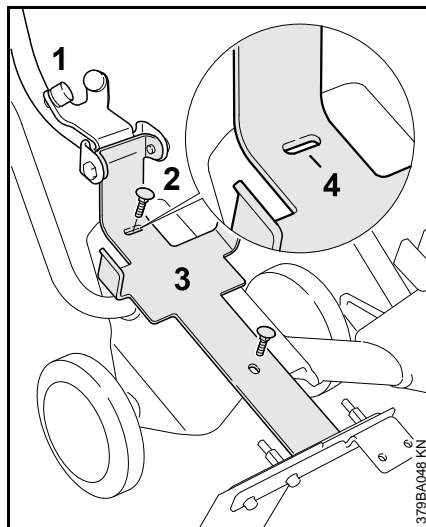

- Pijp (1) naar boven klappen
- Bouten (2) M8x25 vanaf de bovenzijde via de sleufgaten in de houder (3) steken
- Houder (3) zo uitlijnen dat de groef (4) bij het bovenste sleufgat gecentreerd ten opzichte van de bout ligt
- De zeskantmoeren met de ringen aanbrengen en vastdraaien
- Als de houder niet kan worden gemonteerd: frame van de slijpwagen STIHL FW 20 modificeren

Doorslijpmachine monteren

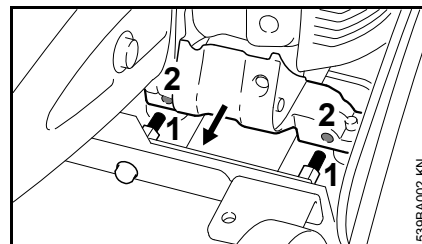

- Doorslijpmachine zo plaatsen dat de bouten (1) in de boringen van de steun (2) vallen

Klemplaat ten opzichte van de beschermkap uitlijnen

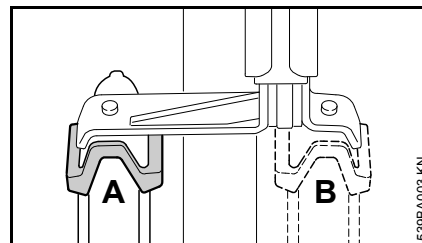

Buitenmontage van de beschermkap

- Klemelement in stand A monteren

Binnenmontage van de beschermkap

- Klemelement in stand B monteren

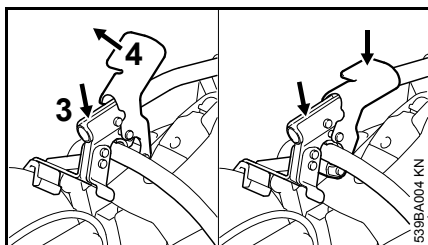

- Pijp (3) naar beneden klappen en hierbij de vergrendelingshendel (4) in de bovenste stand plaatsen
- Door stevig op de pijp te drukken de vergrendelingshendel naar beneden drukken en de draagbeugel vergrendelen

Gasklepbediening monteren

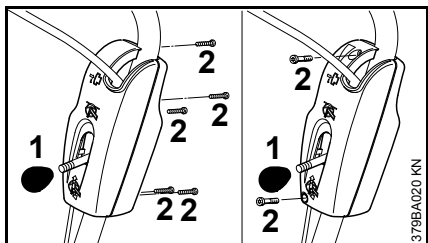

- Knop (1) op de hendel voor de slijpdiepteverstelling losdraaien
- Bouten (2) losdraaien en de huishelften wegnemen

Meenemer vervangen

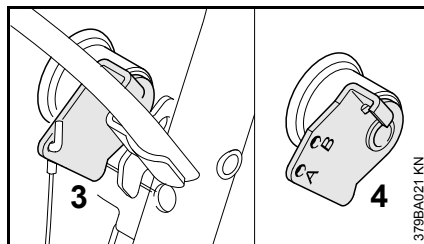

- Meenemer (3) met slechts één opnameboring moet worden vervangen door meenemer (4) uit de aanbouszet

Gaskabel monteren

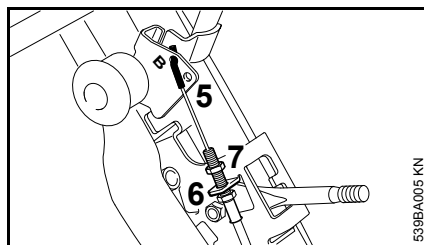

- Gaskabelnippel (5) en schroefdraadbus door de houder (6) geleiden
- Zeskantmoer (7) aanbrengen
- Gaskabelnippel in de opnameboring (B) haken

Gaskabel afstellen

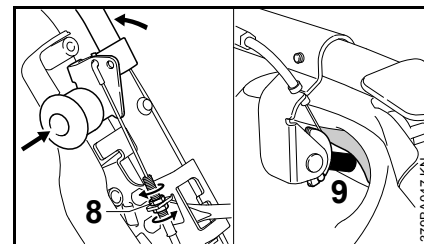

- De beugel in de volgasstand plaatsen
- Gaskabel met onderste moer spannen tot de hendel (9) tegen de aanslag ligt – de gaskabel moet zich in de geleiding bevinden, de gashendel in de volgasstand
- Zeskantmoer (8) vastdraaien
- De beugel loszetten – stationaire stand – de gashendel van de doorslijpmachine moet zich in de stationaire stand bevinden

Gaskabel afstellen

Bij een gemonteerde doorslijpmachine kan de gaskabel indien nodig worden afgesteld.

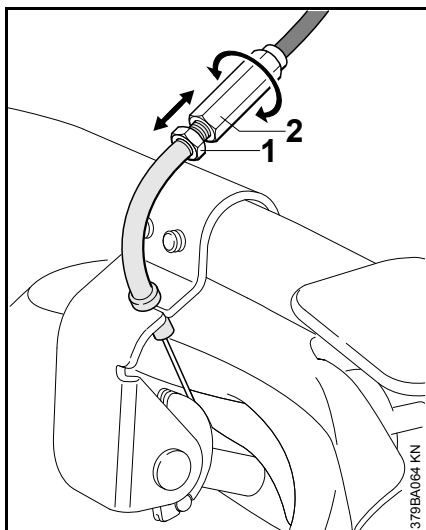

- De beugel in de volgasstand plaatsen
- Zeskantmoer (1) losdraaien
- Bus (2) verdraaien en de gaskabel al naargelang de behoefte afstellen
- Bus (2) met zeskantmoer (1) borgen

Aanslag controleren/afstellen

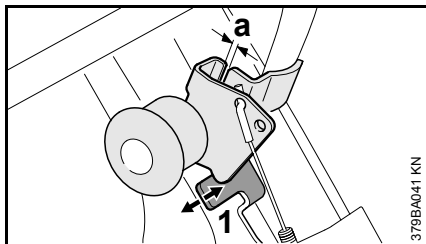

Controle is alleen nodig als de meenemer werd vervangen.

- Afstand (a) moet 1 tot 2 mm bedragen – indien dit niet het geval is de stand van de aanslag (1) corrigeren (pijlen) en gaskabelafstelling controleren
- De huishelften weer monteren en de knop op de hendel draaien

Doorslijpmachine demonteren

- De vergrendelingshendel op de pijp naar boven drukken en de pijp naar boven klappen
- De doorslijpmachine wegnemen

Proefslippen

Als bij het proefslippen een in vergelijking met de segmentbreedte van de doorslijpschijf aanzienlijk bredere (ca. 1,5 maal de segmentbreedte) slijpvoeg ontstaat moet de correcte montage van de doorslijpschijf worden gecontroleerd.

Vervoer

Voor het ruimtebesparend vervoeren kan de sterknop worden losgedraaid en de duwboom naar voren worden gekanteld (eventueel gemonteerde watertank verwijderen).

Frame van de slijpwagen STIHL FW 20 modificeren

Het gatenpatroon van de houder is gewijzigd en kan ten opzichte van het gatenpatroon van de bestaande slijpwagen STIHL FW 20 niet passen.

Als de houder niet kan worden gemonteerd: contact opnemen met een STIHL dealer of het bestaande frame van de slijpwagen STIHL FW 20 modificeren.

Frame modificeren

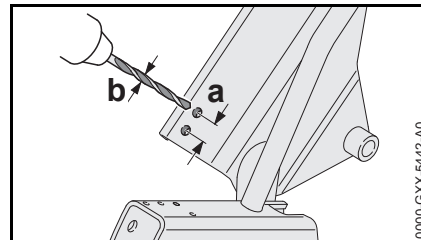

- Een boring op de afstand $a = 25 \text{ mm}$ met een diameter $b = 8,5 \text{ mm}$ boren

Содержание

Направляющая тележка	62
Монтаж	62

Оригинальная инструкция по эксплуатации

Напечатано на отбеленной бумаге не содержащей хлора.
Краски для печати содержат растительные масла, бумага поддается вторичной переработке.

© ANDREAS STIHL AG & Co. KG, 2017
0458-538-9921-D_VAT.H17.
0000006156_005_RUS

STIHL®

Данная инструкция по эксплуатации защищена авторским правом. Компания оставляет за собой все права, особенно право на распространение, перевод и обработку материала с помощью электронных систем.

Направляющая тележка

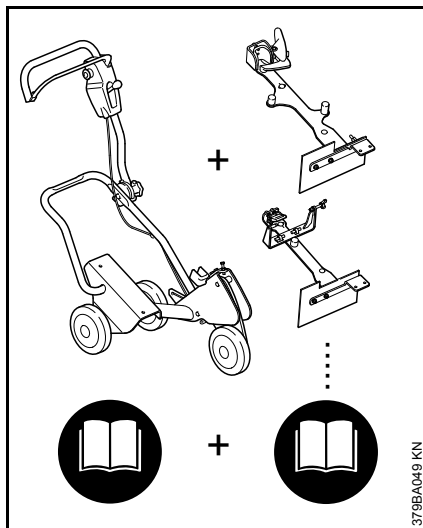

Для комплектной направляющей тележки FW 20 собраны вместе базовое устройство и набор для монтажа

Поэтому полная инструкция по эксплуатации для направляющей тележки FW 20 состоит из двух инструкций по эксплуатации – базовое устройство FW 20 и набор для монтажа FW-TS.

Всегда перед первым вводом в эксплуатацию внимательно ознакомиться с **обеими** инструкциями по эксплуатации и сохранить их для последующего пользования.

Дополнительно соблюдать инструкцию по эксплуатации используемого абразивно-отрезного устройства.

Монтаж

Монтаж крепления

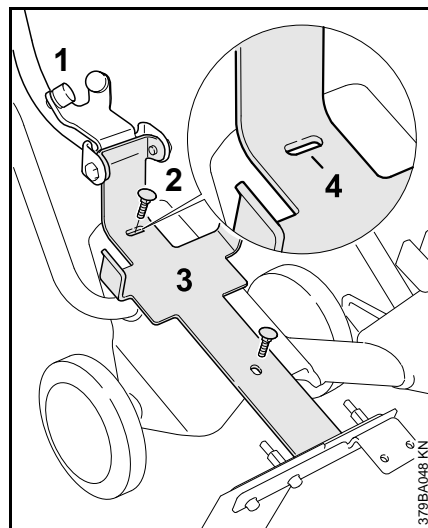

- Отвести трубку (1) откинуть вверх
- Вставить болты (2) М8х25 сверху в удлиненные отверстия в зажиме (3)
- Выровнять зажим (3) так, чтобы насечка (4) на верхнем удлиненном отверстии располагалась по центру относительно болта
- Навернуть и затянуть шестигранные гайки с шайбами
- Если не удастся установить зажим: доработать раму направляющей тележки STIHL FW 20

Монтаж абразивно-отрезного устройства

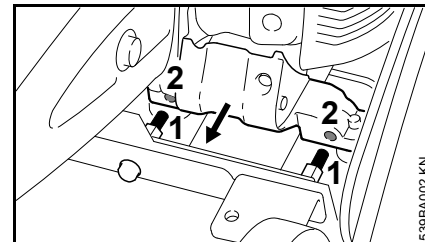

- Сориентировать абразивно-отрезное устройство так, чтобы штифты (1) вошли в отверстия опоры (2)

Выровнять зажимную планку по защитному устройству

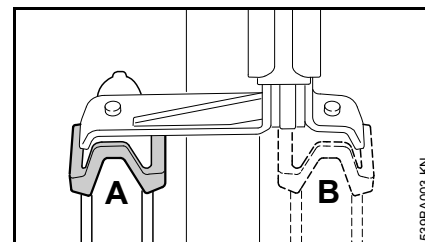

Наружный монтаж защитного устройства

- Установить зажимной элемент в положение А

Внутренний монтаж защитного устройства

- Установить зажимной элемент в положение В

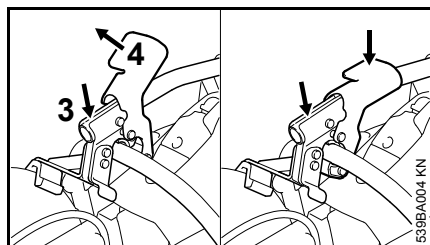

- Отвести трубку (3) вниз и одновременно перевести запорный рычаг (4) в верхнее положение
- прикладывая к трубке большое усилие, отжать вниз запорный рычаг и зафиксировать на трубчатой ручке

Установить систему управления дроссельной заслонкой

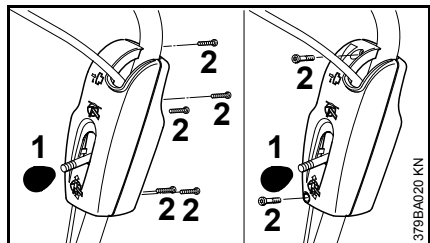

- Вынуть кнопку (1) на рычаге для регулировки глубины реза
- Вывернуть болты (2) и снять половину корпуса

Заменить поводки

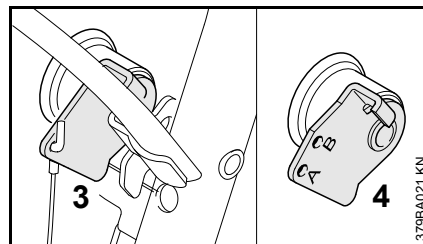

- Заменить поводки (3) только с одним отверстием для крепления на поводки (4) из монтажного комплекта

Смонтировать тросик акселератора

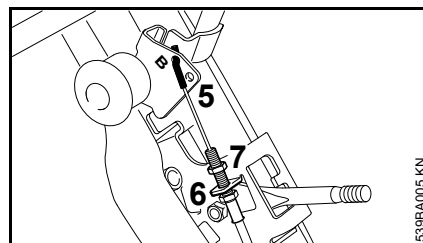

- Вставить фиксатор тросика акселератора (5) и резьбовую втулку через держатель (6)
- Навернуть шестигранную гайку (7)
- Вставить фиксатор тросика акселератора в отверстие зажима (B)

Регулировка тросика акселератора

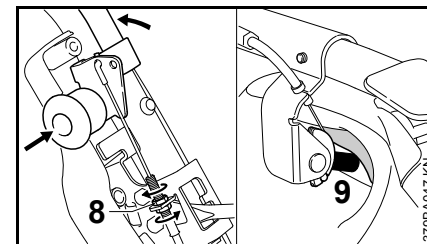

- Передвинуть хомут в положение полного газа
- С помощью нижней гайки натягивать тросик акселератора, пока рычаг (9) не достигнет упора – тросик акселератора должен находиться в направляющей, а рычаг акселератора в положении полного газа
- Затянуть шестигранную гайку (8)
- Ослабить хомут – положение холостого хода – рычаг акселератора абразивно-отрезного устройства должен находиться в положении холостого хода

Отрегулировать тросик акселератора

При необходимости можно отрегулировать тросик акселератора у смонтированного абразивно-отрезного устройства.

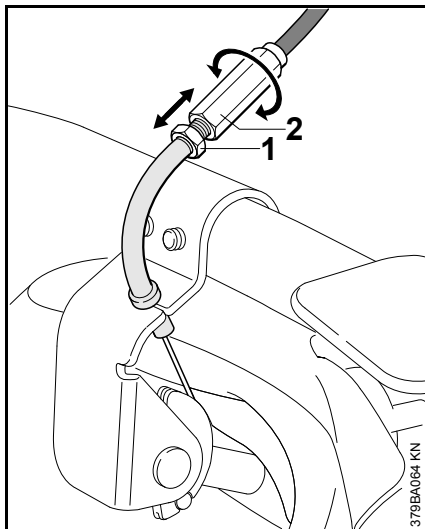

- Передвинуть хомут в положение полного газа
- Ослабить шестигранную гайку (1)
- Повернуть втулку (2) и при необходимости отрегулировать тросик акселератора
- Закрепить втулку (2) шестигранной гайкой (1)

Проверить / отрегулировать упор

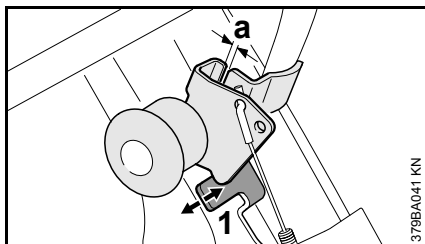

Проверка требуется только в случае замены поводка.

- Расстояние (а) должно составлять 1–2 мм – в противном случае скорректировать положение упора (1) (стрелки) и проверить регулировку тросика акселератора
- Смонтировать половины корпуса и навернуть на рычаг кнопку

Демонтаж абразивно-отрезного устройства

- Отжать вверх запорный рычаг на трубке и поднять трубку вверх
- Снять абразивно-отрезное устройство

Пробный рез

Если пробный рез дает значительно более широкий пропил по сравнению с шириной сегмента отрезного круга (прибл. 1,5-кратный ширине сегмента), необходимо проверить правильность установки абразивно-отрезного круга.

Транспортировка

Для экономии места при транспортировке можно отпустить грибовую ручку и отвести вперед направляющую трубку (при необходимости можно снять установленный бачок для воды).

Доработка рамы направляющей тележки STIHL FW 20

Расположение отверстий зажима изменилось и может не совпасть с расположением отверстий зажима прежней направляющей тележки STIHL FW 20.

Если не удастся установить зажим: обратиться к дилеру STIHL или доработать прежнюю раму направляющей тележки STIHL FW 20.

Доработка рамы

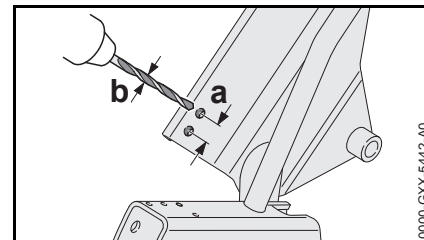

- Просверлить отверстие диаметром $b = 8,5$ мм на расстоянии $a = 25$ мм

Saturs

Vadošie ratiņi	66
Uzstādīšana	66

Orģinālā lietošanas instrukcija

Iespiesta uz hloru nesaturoša, balināta papīra.
Iespējamās satur augu eļļas, bet papīrs ir atkārtoti
pārstrādājams.

© ANDREAS STIHL AG & Co. KG, 2017
0458-538-9921-D-VAT.H17.
0000006156_005.LV

STIHL®

Šī lietošanas instrukcija ir pakļauta autortiesību aizsardzībai. Visas tiesības ir aizsargātas – jo tas attiecas uz tiesībām instrukciju pavairot, tulkot un apstrādāt ar elektronisku sistēmu palīdzību.

Vadošie ratiņi

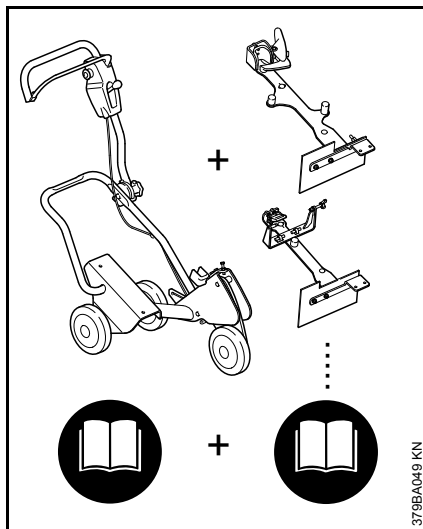

Lai nokomplektētu vadošos ratiņus FW 20, jāsavieno pamatierīce **un** pievienojamais mezgls.

Līdz ar to vadošo ratiņu FW 20 lietošanas instrukciju veido 2 lietošanas instrukcijas – pamatierīcei FW 20 **un** pievienojamam mezglam FW-TS.

Pirms darba sākšanas pirmoreiz uzmanīgi izlasiet **abas** lietošanas instrukcijas, un saglabājiet tās arī vēlākai izmantošanai.

Papildus ievērojiet izmantojamās griezējierīces lietošanas instrukciju.

Uzstādīšana

Stiprinājuma montāža

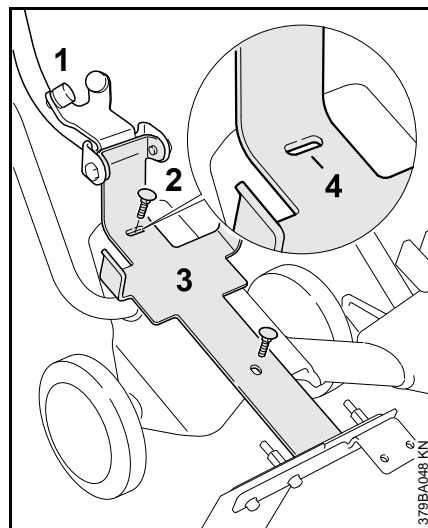

- Caurule (1) jāpagriež uz augšu.
- Skrūves (2) M8x25 caur garenajām atverēm no augšas iespraudiet stiprinājumā (3).
- Stiprinājumu (3) novietojiet tā, lai ierobs (4) pie augšējās garenās atveres būtu nocentrēts attiecībā pret skrūvi.
- Jāuzskrūvē un jāpievelk sešstūra uzgriežņi ar paplāksnēm.
- Ja stiprinājumu nav iespējams uzmontēt: veiciet ratiņu STIHL FW 20 rāmja apstrādi.

Griezējierīces uzstādīšana

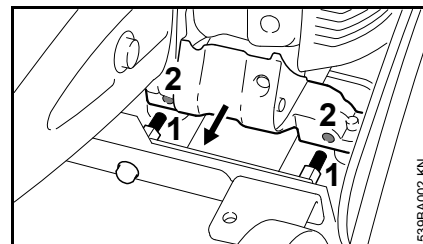

- Uzlieciet griezējierīci tā, lai skrūves (1) būtu redzamas no balstos (2) izurbtajiem caurumiem.

Piespiedējlāksnes noregulēšana pēc aizsarga

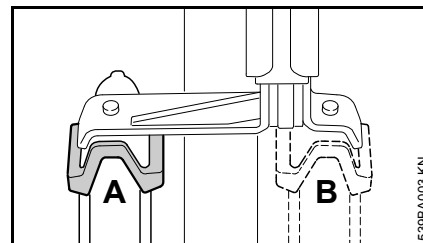

Aizsarga uzstādīšana ārpusē

- Uzstādiet piespiedējelementu A pozīcijā.

Aizsarga uzstādīšana iekšpusē

- Uzstādiet piespiedējelementu B pozīcijā.

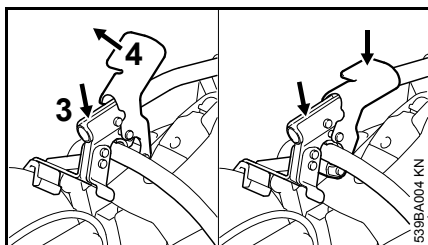

- Caurule (3) jānoloka uz leju un vienlaikus jāpārvieta fiksācijas svira (4) augšējā pozīcijā.
- Stingri uzspiežot uz caurules, paspiediet fiksācijas sviru uz leju un nofiksējiet pie roktura caurules.

Gāzes padeves montāža

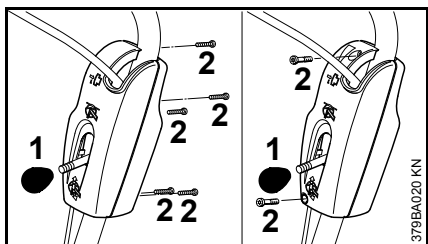

- Noskrūvējiet pogu (1), kas atrodas uz zāģējuma dziļuma iestatīšanas sviras.
- Izskrūvējiet skrūves (2) un noņemiet korpusa pusi.

Līdzņēmējrīpas nomainīšana

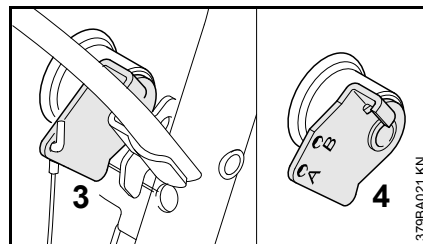

- Līdzņēmējrīpa (3), kam ir tikai viena stiprinājuma atvere, jānomaina pret papildu detaļu komplektā iekļauto līdzņēmējrīpu (4).

Gāzes troses montāža

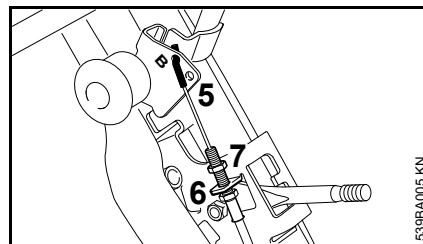

- Gāzes pievada nipelī (5) un vītņoto ieliktni izbāziet cauri turētājam (6).
- Uzskrūvējiet sešstūra uzgriezni (7).
- Gāzes pievada nipelis jāiekarina atbalstdetaļas urbumā (B).

Gāzes pievada iestatīšana

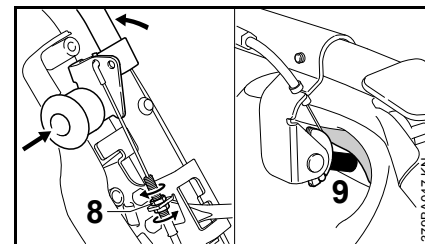

- Noregulējiet loku pilnas gāzes stāvoklī.
- Nospriegojiet gāzes pievadu ar apakšējo uzgriezni, līdz svira (9) ir pie atdures – gāzes pievadam jāatrodas vadīklā, gāzes svirai pilnas – gāzes pozīcijā
- Pievelciet sešstūra uzgriezni (8).
- Atbrīvojiet loku – tukšgaitas pozīcija – griezējierīces gāzes svirai jāatrodas tukšgaitas pozīcijā.

Gāzes pievada iestatīšana

Pēc griezējierīces montāžas gāzes sviras iestatījumu vajadzības gadījumā var mainīt.

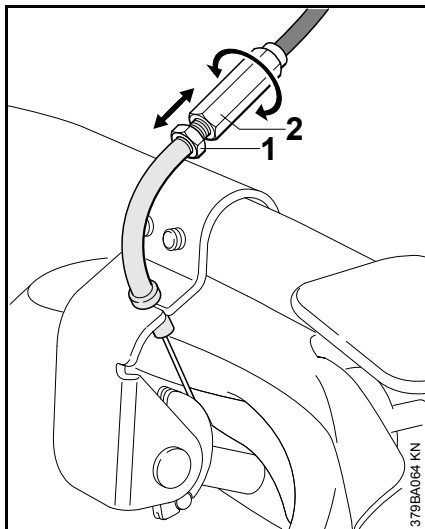

- Noregulējiet loku pilnas gāzes stāvoklī.
- Atskrūvējiet sešstūra uzgriezni (1).
- Pagrieziet uznavu (2) un iestatiet gāzes sviru.
- Nokontrējiet uznavu (2) ar sešstūra uzgriezni (1).

Aiztura pārbaude / iestatīšana

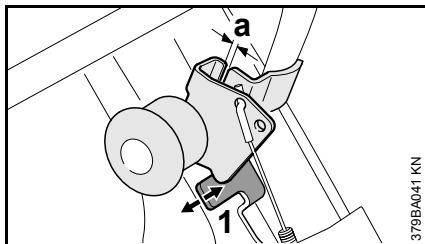

Pārbaude ir vajadzīga tikai līdzņēmējrīpas maiņas gadījumā.

- Atstatumam (a) jābūt no 1 līdz 2 mm, pretējā gadījumā jākorrigē attura (1) pozīcija (skat. bultiņas) un jāpārbauda gāzes pievada iestatījums.
- Korpusa puses jāuzstāda atpakaļ un uz sviras jāuzskrūvē poga.

Griezējierīces noņemšana

- Fiksēšanas sviru, kas atrodas pie caurules, paspiediet uz augšu un pagrieziet cauruli uz augšu.
- Jānoņem griezējierīce.

Izmēģinājuma griezum

Ja, veicot izmēģinājuma griezum, salīdzinot ar griezējripas segmenta platumu, veidojas krietni platāks iegriezums (apm. 1,5 reizes lielāks par segmenta platumu), jāpārbauda, vai griezējripa ir pareizi uzstādīta.

Transportēšana

Lai transportēšanas laikā vajadzētu mazāk vietas, rokturi var atbrīvot un vadotnes cauruli pagriezt uz priekšu (noņemt ūdens tvertni, ja tā ir uzstādīta).

Veiciet ratiņu STIHL FW 20 rāmja apstrādi.

Stiprinājuma urbumu šablons ir mainījies un, iespējams, tas nesader ar esošo ratiņu STIHL FW 20 urbumu šablonu.

Ja stiprinājumu nav iespējams uzmontēt: Lūdziet STIHL tirgotāja palīdzību vai apstrādājiet esošo ratiņu STIHL FW 20 rāmi.

Rāmja apstrāde

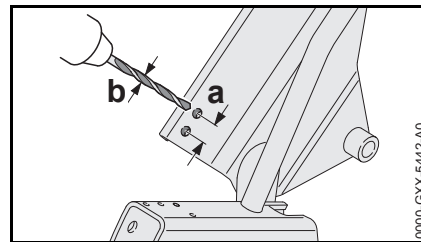

- Izurbiet caurumu attālumā $a = 25$ mm un ar diametru $b = 8,5$ mm.

Зміст

Транспортуючий візок	70
Монтаж	70

Оригінальна інструкція з експлуатації

Надруковано на вибіленому папері без вмісту хлору.
Друкарські фарби містять рослинні масла, папір підлягає вторинній переробці.

© ANDREAS STIHL AG & Co. KG, 2017
0458-538-9921-D_VA11.H17.
0000006156_005_UA

STIHL®

Дана інструкція з експлуатації захищена авторським правом. Всі права компанія залишає за собою, особливо право на розмноження, переклад та переробку із використанням електронних систем.

Транспортуючий візок

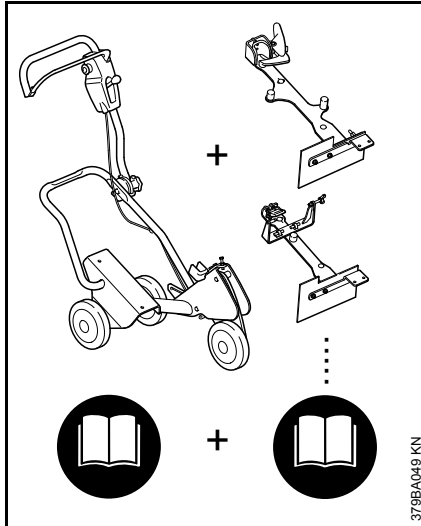

Для направляючого візка FW 20 у зборі поєднуються базовий пристрій та набір для монтажу.

Вся інструкція з експлуатації для направляючого візка FW 20 тому складається із двох інструкцій – базового пристрою FW 20 та набору для монтажу FW-TS.

Завжди перед першим введенням в експлуатацію пристрою необхідно уважно прочитати **обидві** інструкції з експлуатації та зберігати їх для подальшого використання.

Додатково дотримуватись інструкції з експлуатації абразивно-відрізного пристрою, який використовується.

Монтаж

Монтаж кріплення

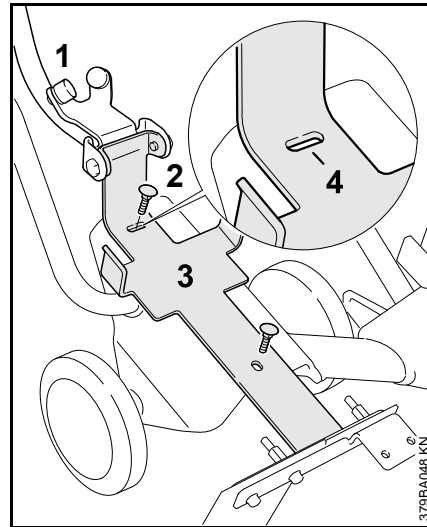

- Трубку (1) підняти вгору
- Гвинти (2) M8x25 зверху провести через подовжені отвори у кріпленні (3)
- Кріплення (3) вирівняти таким чином, щоб насічка (4) на верхньому подовженому отворі розташовувалась посередині по відношенню до гвинта
- Прикрутити та затягнути шестигранні гайки із шайбами
- Якщо кріплення не може бути монтоване: раму направляючого візка STIHL FW 20 підігнати

Монтаж абразивно-відрізного пристрою

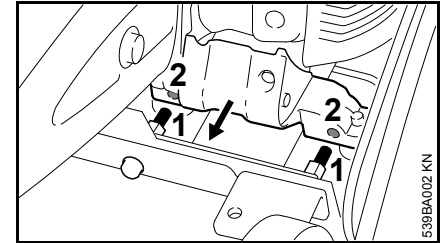

- Абразивно-відрізний пристрій встановити таким чином, щоб гвинти (1) потрапляли у отвори підпірки (2)

Затисну пластину вирівняти згідно захисту

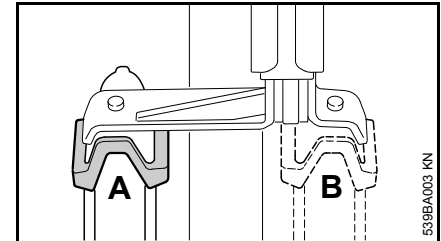

Зовнішній монтаж захисту

- Затискний елемент монтувати у положенні А

Внутрішній монтаж захисту

- Затискний елемент привести у положення В

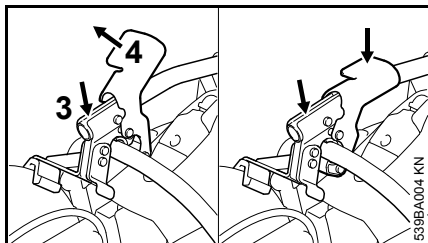

- Трубку (3) опустити вниз і заперний важіль (4) привести при цьому у верхнє положення
- Сильно натиснути на трубку і опустити вниз заперний важіль та зафіксувати на трубчастій рукоятці

Монтаж тросика газу

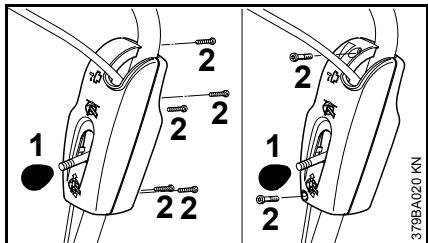

- Викрутити кнопку (1) на важелі для регулювання глибини різі
- Викрутити гвинти (2) та зняти половинки корпусу

Замінити кріплення

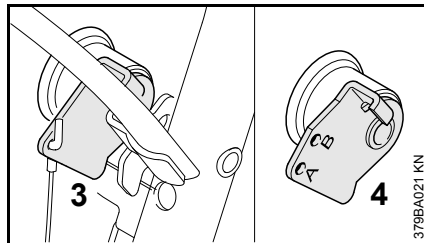

- Кріплення (3) лише із одним отвором для кріплення потрібно замінити на кріплення (4) із монтажного набору

Монтаж тросика газу

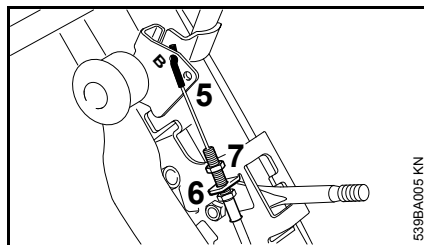

- Ніпель тросика газу (5) та різьбову втулку провести через тримач (6)
- Прикрутити шестигранну гайку (7)
- Ніпель тросика газу встановити у отвір кріплення (B)

Регулювання троса газу

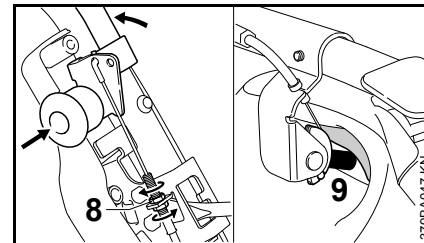

- Хомутик привести у положення повного газу
- Тросик газу із нижньою гайкою натягнути до тих пір поки важіль (9) не буде знаходитись на упорі – тросик газу повинен знаходитись у направляючій, важіль газу у положенні повного газу
- Затягнути шестигранну гайку (8)
- Послабити хомутик – положення холостого ходу – важіль газу абразивно-відрізного пристрою повинен знаходитись у положенні холостого ходу

Додаткове регулювання тросика газу

Коли монтовано абразивно-відрізний пристрій, тросик газу, у разі необхідності, може додатково регулюватись.

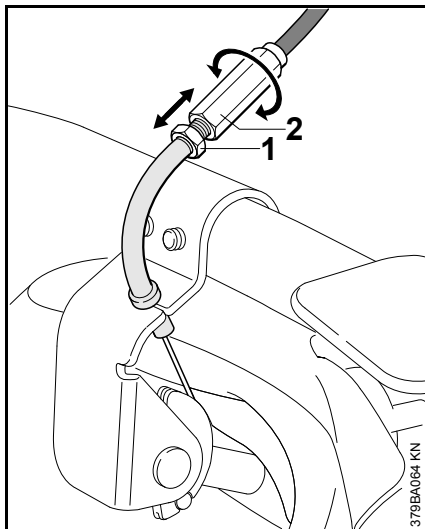

- Хомутик привести у положення повного газу
- Послабити шестигранну гайку (1)
- Повернути втулку (2) і, за необхідності, відрегулювати тросик газу
- Законтрувати втулку (2) із шестигранною гайкою (1)

Перевірити / відрегулювати упор

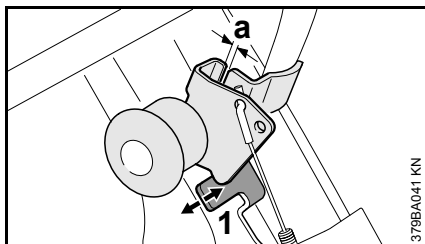

Перевірка потрібна лише тоді, коли кріплення було замінено.

- Відстань (a) повинна становити від 1 до 2 мм – у протилежному випадку виправити положення упору (1) (стрілки) та перевірити регулювання тросику газу
- Знову монтувати половинки корпусу та прикрутити кнопку на важіль

Демонтаж абразивно-відрізного пристрою

- Запірний важіль на трубці натиснути вгору та трубку підняти вгору
- Зняти абразивно-відрізний пристрій

Пробний пропил

Якщо пробний пропил у порівнянні із шириною сегменту відрізного круга дає значно більш широкий пропил (приблизно 1,5 рази кратний ширині сегменту), то потрібно перевірити вірність монтажу відрізного круга.

Транспортування

Для транспортування із економією місця можна послабити грибокву ручку та направляючу трубку підняти вперед (за необхідності, зняти монтований резервуар для води).

Підгонка рами направляючого візка STIHL FW 20

Типова схема розташування отворів змінилась та може не підійти до типової схеми розташування отворів направляючого візка STIHL FW 20 попередньої модифікації.

Якщо кріплення не може бути монтоване: звернитись до спеціалізованого дилера STIHL або підігнати попередню раму направляючого візка STIHL FW 20 підігнати

Підгонка рами

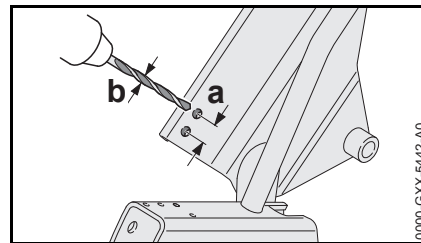

- Просвердлити отвір на відстані a = 25 мм із діаметром b = 8,5 мм

Πίνακας περιεχομένων

Φορείο οδήγησης	74
Τοποθέτηση	74

Αρχικές οδηγίες χρήσης

Τυπώθηκε σε χαρτί λευκασμένο χωρίς χλώριο.
Τα τυπογραφικά μελάνια περιέχουν φυτικά έλαια, το χαρτί είναι ανακυκλωμένο.

© ANDREAS STIHL AG & Co. KG, 2017
0458-539-9921-D_VA1.H17.
0000006156_005_GR

STIHL®

Οι παρούσες οδηγίες χρήσης προστατεύονται από δικαιώματα πνευματικής ιδιοκτησίας. Επιφυλάσσονται όλα τα δικαιώματα, ειδικά το δικαίωμα αναπαραγωγής, μετάφρασης και επεξεργασίας με ηλεκτρονικά συστήματα.

Φορείο οδήγησης

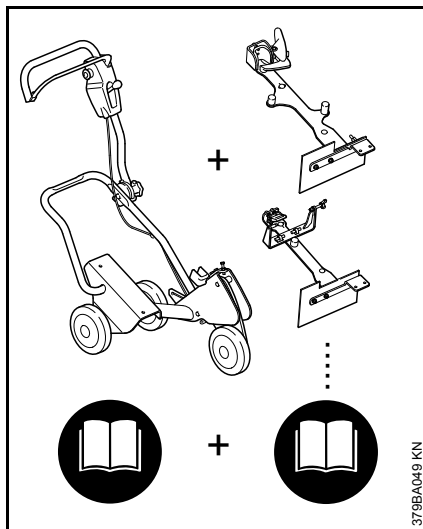

Το πλήρες φορείο καθοδήγησης FW 20 αποτελείται από ένα βασικό μηχανήμα **μαζί με** ένα σετ προσαρμογής.

Επομένως, οι οδηγίες χρήσης του φορείου καθοδήγησης FW 20 αποτελούνται από **δύο** εγχειρίδια: Ένα για το βασικό μηχανήμα FW 20 και ένα για το σετ προσαρμογής FW-TS.

Πριν θέσετε το μηχανήμα σε λειτουργία για πρώτη φορά, διαβάστε τα εγχειρίδια χρήσης **και των δύο μερών** με προσοχή και φυλάξτε τα για μελλοντική χρήση.

Τηρήστε και τις οδηγίες χρήσης του αρμοκόφτη που θα χρησιμοποιήσετε.

Τοποθέτηση

Τοποθέτηση βάσης

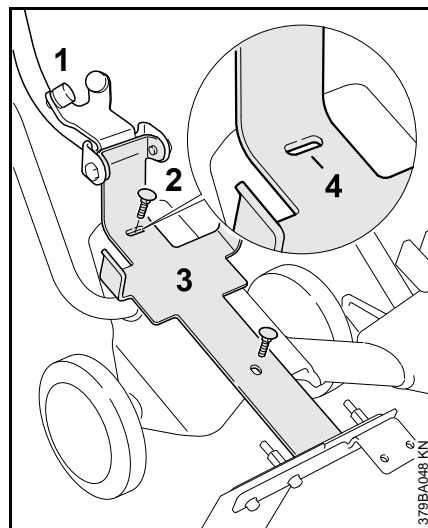

- Διπλώστε τον σωλήνα (1) προς τα πάνω.
- Περάστε τις βίδες (2) M8x25 από πάνω στις μακρόστενες οπές της βάσης (3).
- Ρυθμίστε τη θέση της βάσης (3) έτσι ώστε η εγκοπή (4) στην πάνω μακρόστενη οπή να συμπίπτει με το κέντρο της βίδας.
- Βιδώστε τα εξάγωνα παξιμάδια με τις ροδέλες και σφίξτε τα.
- Αν δεν μπορεί να τοποθετηθεί η βάση, πρέπει να γίνει κατάλληλη κατεργασία στο πλαίσιο του φορείου καθοδήγησης STIHL FW 20

Τοποθέτηση αρμοκόφτη

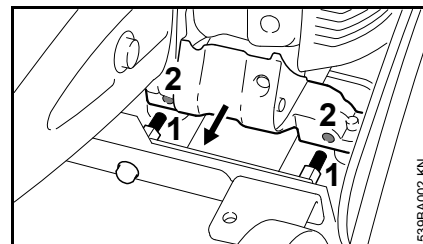

- Τοποθετήστε τον αρμοκόφτη με τέτοιο τρόπο, ώστε οι πείροι (1) να εφαρμόσουν στις οπές του στηρίγματος (2).

Ευθυγράμμιση πλάκας σύσφιξης με τον προφυλακτήρα

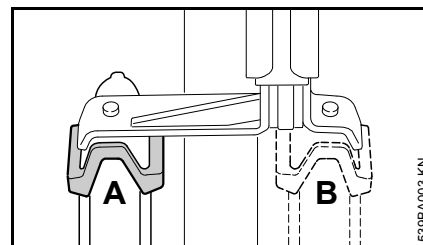

Τοποθέτηση προφυλακτήρα στην εξωτερική πλευρά

- Τοποθετήστε το τεμάχιο σύσφιξης στη θέση A.

Τοποθέτηση προφυλακτήρα στην εσωτερική πλευρά

- Τοποθετήστε το τεμάχιο σύσφιξης στη θέση B.

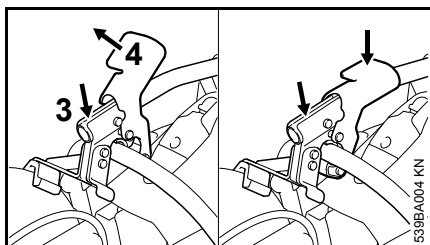

- Κατεβάστε τον σωλήνα (3), φέρνοντας ταυτόχρονα τον μοχλό ασφάλισης (4) στην πάνω θέση.
- Κατεβάστε τον μοχλό ασφάλισης, πιέζοντας σταθερά τον σωλήνα, μέχρι να εφαρμόσει στη σωληνωτή λαβή.

Τοποθέτηση μοχλού γκαζιού

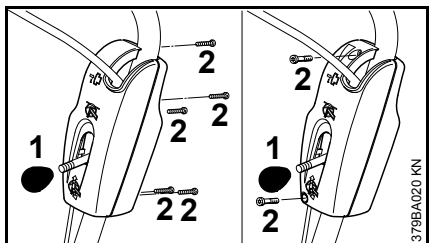

- Ξεβιδώστε το κουμπί (1) από τον μοχλό του ρυθμιστή βάθους.
- Ξεβιδώστε τις βίδες (2) και αφαιρέστε τα δύο καπάκια του περιβλήματος.

Αντικατάσταση εμπλοκέα

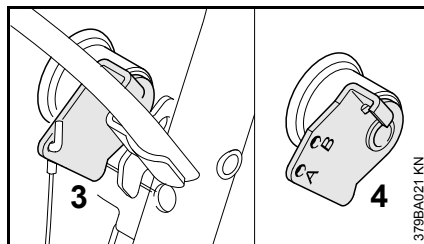

- Εμπλοκείς (3) που διαθέτουν μία μόνο οπή στερέωσης πρέπει να αντικατασταθούν με εμπλοκείς (4) από το kit προσαρμογής.

Τοποθέτηση ντίζας γκαζιού

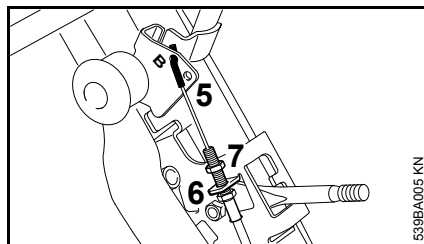

- Περάστε το άκρο της ντίζας γκαζιού (5) και το βιδωτό χιτώνιο μέσα από το στηρίγμα (6).
- Βιδώστε το εξάγωνο παξιμάδι (7).
- Γαντζώστε το άκρο της ντίζας γκαζιού στην οπή στερέωσης (B).

Ρύθμιση ντίζας γκαζιού

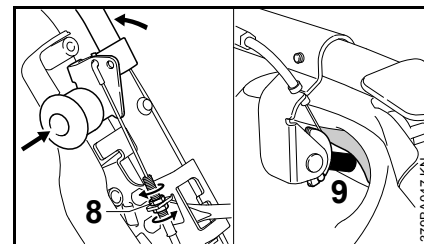

- Τοποθετήστε το τόξο στη θέση για φουλ γκάζι.
- Τεντώστε τη ντίζα γκαζιού με το κάτω παξιμάδι, μέχρι ο μοχλός (9) να ακουμπήσει στον αναστολέα. Η ντίζα γκαζιού πρέπει να βρίσκεται μέσα στον οδηγό, με τη σκανδάλη γκαζιού στη θέση για φουλ γκάζι.
- Σφίξτε το εξάγωνο παξιμάδι (8).
- Λύστε το τόξο (ρελαντί). Η σκανδάλη γκαζιού του αρμοκόφτη πρέπει να είναι στη θέση του ρελαντί.

Ρύθμιση ντίζας γκαζιού

Με προσαρμοσμένο αρμοκόφτη, η ντίζα γκαζιού μπορεί να ρυθμιστεί, εάν χρειάζεται.

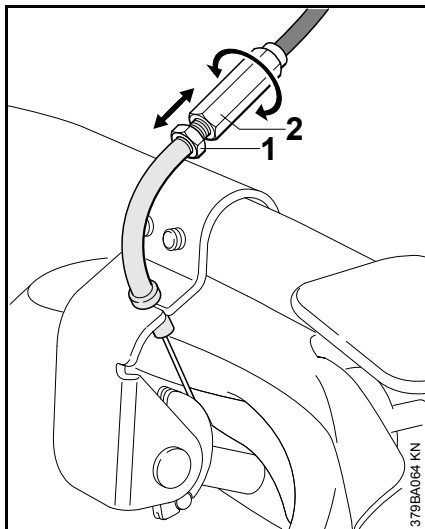

- Τοποθετήστε το τόξο στη θέση για φουλ γκάζι.
- Ξεσφίξτε το εξάγωνο παξιμάδι (1).
- Στρέψτε το δαχτυλίδι (2) και ρυθμίστε τη ντίζα γκαζιού αν χρειάζεται.
- Ασφαλίστε το δαχτυλίδι (2) με το εξάγωνο παξιμάδι (1).

Έλεγχος / ρύθμιση αναστολέα

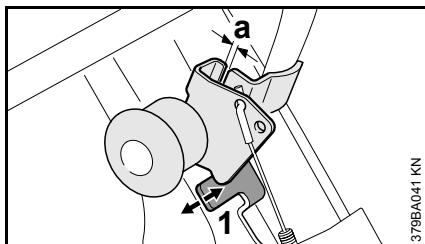

Έλεγχος χρειάζεται μόνο μετά από αλλαγή του εμπλοκά.

- Βεβαιωθείτε ότι η απόσταση (a) είναι 1 έως 2 mm. Αν όχι, διορθώστε τη θέση του αναστολέα (9) (βέλη) και ελέγξτε τη ρύθμιση της ντίζας γκαζιού.
- Τοποθετήστε τα καπάκια του περιβλήματος και βιδώστε το κουμπί στον μοχλό.

Αφαίρεση αρμοκόφτη

- Πιέστε τον ασφαλιστικό μοχλό του σωλήνα προς τα πάνω και ανεβάστε τον σωλήνα.
- Αφαιρέστε τον αρμοκόφτη.

Δοκιμαστική τομή

Αν ο αρμός που δημιουργείται με δοκιμαστική τομή έχει αισθητά μεγαλύτερο πλάτος από το πάχος του δίσκου κοπής (περίπου 1,5 φορές), ελέγξτε αν ο δίσκος κοπής έχει τοποθετηθεί σωστά.

Μεταφορά

Για εξοικονόμηση χώρου κατά τη μεταφορά μπορείτε να λύσετε το κουμπί και να διπλώσετε τον σωλήνα καθοδήγησης προς τα εμπρός (επίσης αφαιρέστε το δοχείο νερού, αν υπάρχει).

Κατεργασία του πλαισίου του φορείου καθοδήγησης STIHL FW 20

Οι θέσεις των οπών στη βάση έχει αλλάξει, και δεν ταιριάζουν με τις οπές του παλαιού φορείου καθοδήγησης STIHL FW 20.

Αν δεν μπορεί να τοποθετηθεί η βάση, απευθυνθείτε στον πιστοποιημένο αντιπρόσωπο της STIHL ή κατεργαστείτε το παλαιό πλαίσιο του φορείου καθοδήγησης STIHL FW 20

Κατεργασία πλαισίου

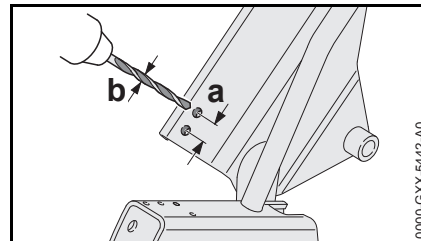

- Ανοίξτε μία οπή σε απόσταση a = 25 mm με διάμετρο b = 8,5 mm

目次

カットオフソー用カート	78
取り付け	78

元の取扱説明書

無塩漂白紙使用
印刷インクには揮発油が使用され、紙はリサイクル可能です。

© ANDREAS STIHL AG & Co. KG, 2017
0458-539-9921-D_VA11.H17.
0000006156_005_J

STIHL®

この取扱説明書は、著作権によって保護されています。全権留保。特に複製、翻訳および電子システムを使用した処理に対して保護されています。

カットオフソー用カート

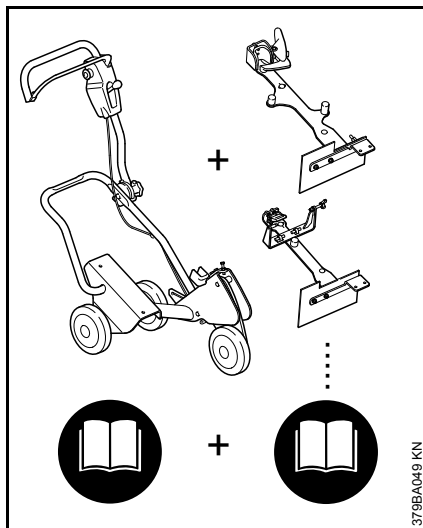

カート FW 20 一式は、基本マシンとアタッチメントキットを組み合わせた構成になっています。

そのためカート FW 20 の取扱説明書一式は、基本マシン FW 20 向けとアタッチメントキット FW-TS 向けの 2 種類の取扱説明書から成っています。

初めて本機を使用される前には、必ず両方の取扱説明書を注意深くお読みになり、必要に応じて参照できるように安全な場所に保管してください。

さらに、使用するカットオフソーの取扱説明書の内容にも従ってください。

取り付け

サポートの取り付け

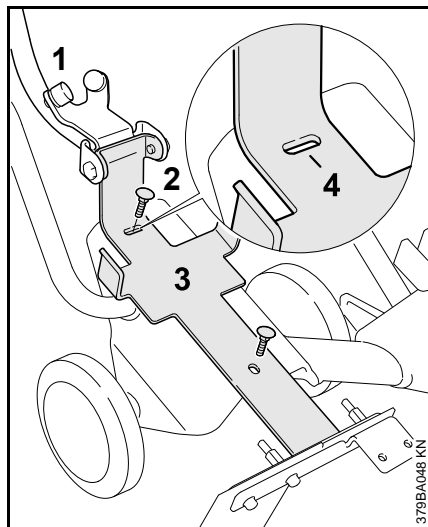

- チューブ (1) を上部位置に持ち上げます。
- スクリュー (2) M8 x 25 を上側からサポート (3) の楕円穴に差し込みます。
- 上部楕円穴のくぼみ (4) がスクリューの中央に来るようにサポート (3) の位置を調整します。
- 六角ナットをワッシャーと共に取り付け、締め付けます。
- サポートを取り付けできないときは：カットオフソー用カート STIHL FW 20 のフレームを再加工してください。

カットオフソーの取り付け

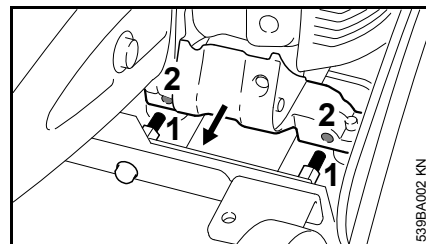

- カットオフソーは、ピン (1) がサポート (2) の穴に入るように取り付けます。

クランピングプレートとガードの位置調整

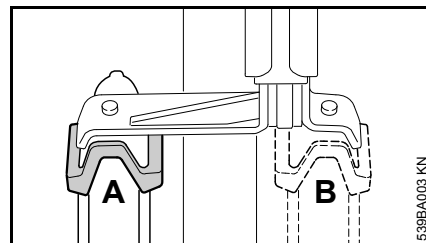

ガードの外付け

- クランピングエレメントを位置 A に取り付けます。

ガードの内付け

- クランピングエレメントを位置 B に取り付けます。

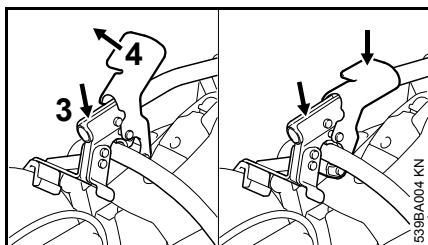

- チューブ (3) を下げながら、ロックレバー (4) を所定の位置まで上げます。
- チューブを確実に押さえながら、ロックレバーを押し下げて、ハンドルバーにはめ込みます。

スロットルコントロールの取り付け

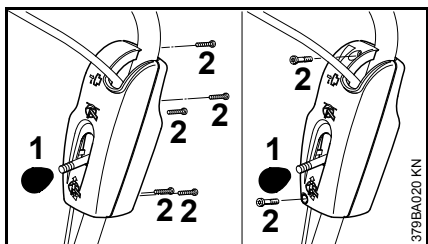

- 切り込み深さ調整を制御するレバーのノブ (1) を回し、取り外します。
- スクリュー (2) を外し、ハウジングの片側を取り外します。

キャリアーの交換

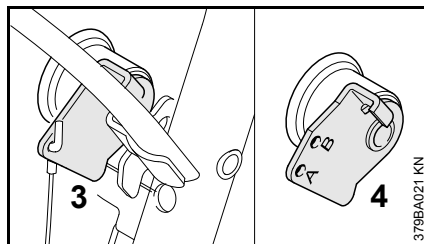

- 穴が1つのキャリアー (3) は、アタッチメントキットのキャリアー (4) と交換する必要があります。

スロットルケーブルの取り付け

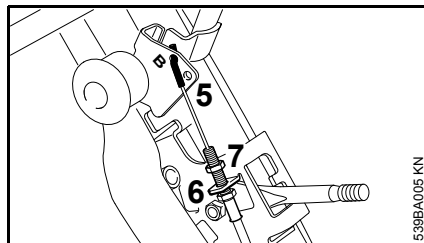

- スロットルケーブルのニップル (5) とスクリースリーブをサポート (6) に通します。
- 六角ナット (7) を差し込みます。
- スロットルケーブルのニップルを固定穴 (B) にはめ込みます。

スロットルケーブルの調整

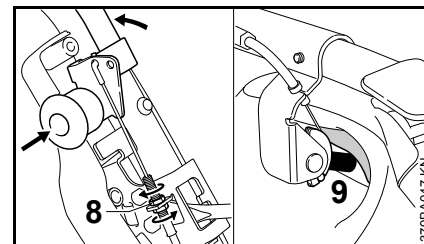

- ブラケットピンをフルスロットル位置に合わせます。
- レバー (9) がエンドストップに当たるまで、下側ナットでスロットルケーブルを張ります - スロットルレバーがフルスロットル位置にある状態で、スロットルケーブルはガイドに納まっている必要があります。
- 六角ナット (8) を締め付けます。
- ピンをゆるめます - アイドル位置 -。カットオフソーのスロットルレバーは、アイドル位置にならなければなりません。

スロットルケーブルの再調整

カットオフソーを取り付けた後、必要に応じてスロットルケーブルを再調整することができます。

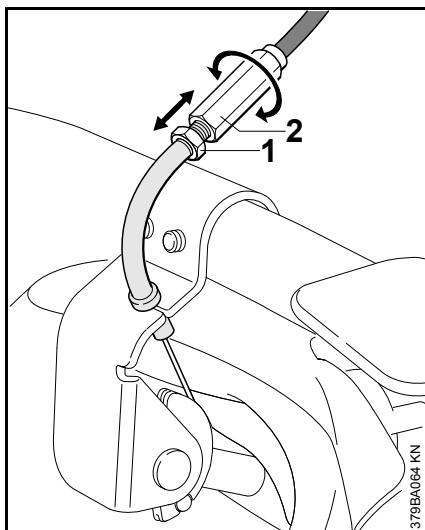

- ブラケットピンをフルスロットル位置に合わせます。
- 六角ナット (1) を取り外します。
- 必要に応じてスリーブ (2) を回転させ、スロットルケーブルを設定します。
- 六角ナット (1) でスリーブ (2) を固定します。

ストップの点検 / 調整

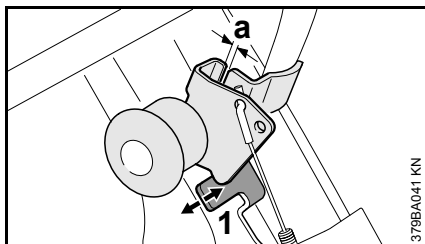

キャリアを交換した場合だけ、ストップの点検が必要です。

- 距離 (a) は 1 ~ 2 mm になっていません。なっていない場合は、ストップ (1) (矢印) の位置を修正し、スロットルケーブルの設定を点検してください。
- 両方のモールディング部品を取り付け、ノブをレバーにねじ込みます。

カutoffソーの取り外し

- チューブのロックレバーを持ち上げ (ゆるめ)、機械にチューブが絡まらないようにします。
- カutoffソーを持ち上げて取り外します

切断テスト

切断テストを行った後、切り口が研削ブレードのセグメント幅よりも極端に広い (セグメント幅の約 1.5 倍) 場合、研削ブレードが適正に取り付けられているか点検してください。

運搬

スターハンドルを外し、ガイドチューブを前方へ回すと、コンパクトになり、持ち運びしやすくなります (受水タンクが取り付けられている場合は外します)。

カutoffソー用カート STIHL FW 20 のフレーム再加工

サポートの穴パターンが異なり、従来型カutoffソー用カート STIHL FW 20 の穴パターンと一致しない場合があります。

サポートを取り付けできないときは : STIHL サービス店に連絡するか、従来型カutoffソー用カート STIHL FW 20 を再加工してください。

フレーム再加工

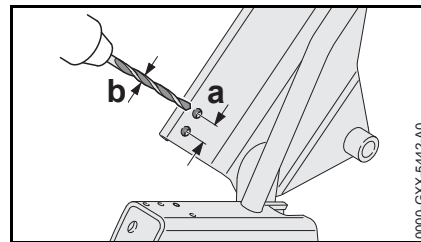

- 距離 a = 25 mm の位置に直径 b = 8.5 mm の穴を開けます。

Spis treści

Wózek manewrowy	82
Zamontowanie	82

Originalna Instrukcja
Użytkownika

Wydrukowano na papierze białym bez stosowania chloru.
Farby drukarskie zawierają oleje roślinne, papier ulega
recykulacji.

© ANDREAS STIHL AG & Co. KG, 2017
0458-538-9921-D - V4T1.H17.
0000006156_005_PL

STIHL®

Wszystki prawa dotyczące niniejszej Instrukcji użytkownika korzystają z ochrony prawnej. Wszystkie prawa dotyczące niniejszej Instrukcji użytkownika pozostają zastrzeżone, a szczególnie prawo do powielania, tłumaczenia oraz do elektronicznego przetwarzania danych.

Wózek manewrowy

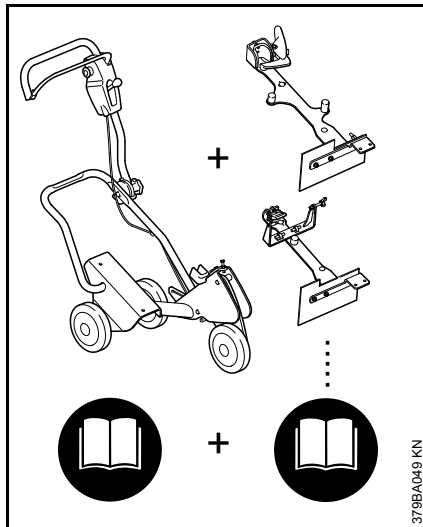

W celu uzyskania kompletnego wózka manewrowego FW 20 należy połączyć urządzenie zasadnicze FW 20 **oraz** odpowiedni zestaw montażowy.

Kompletna instrukcja użytkowania wózka manewrowego FW 20 składa się więc z 2 instrukcji użytkowania – urządzenia zasadniczego FW 20 **oraz** odpowiedniego zestawu montażowego (FW-TS).

Przed pierwszym użyciem należy uważnie przeczytać **obydwie** instrukcje użytkowania i następnie starannie je przechować w celu późniejszego użycia.

Ponadto należy stosować się do instrukcji użytkowania zastosowanej przecinarki.

Zamontowanie

Montaż uchwytu

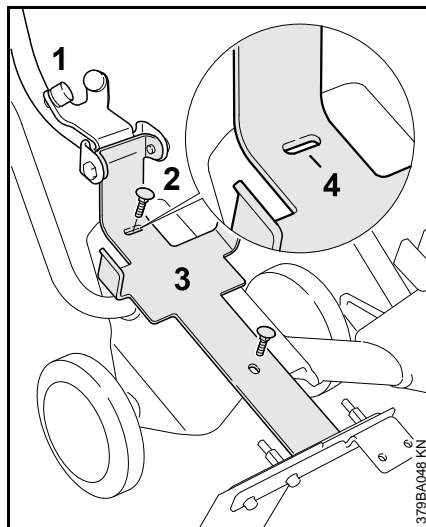

- Rurę (1) przesunąć do góry
- Włożyć śruby (2) M8x25 od góry przez owalne otwory we wpuście (3)
- Ustawić wpust (3) w takiej pozycji, żeby karb (4) na górnym otworze owalnym znalazł się pośrodku w stosunku do śruby
- Nakręcić i dokręcić nakrętkę sześciokątną z podkładkami
- Jeśli montaż uchwytu nie będzie możliwy: należy dostosować ramy wózka prowadzącego STIHL FW 20

Zamontowanie przycinarki

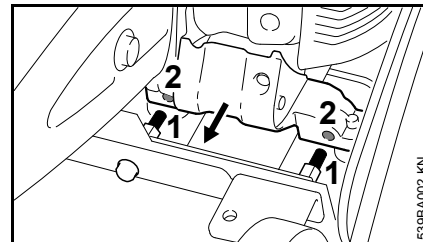

- Przycinarkę przystawić w taki sposób, by trzpienie (1) weszły w otwory podpory (2).

Płytę zaciskową ustawić w kierunku osłony

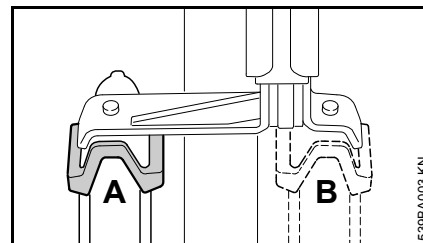

Montowanie osłony po stronie zewnętrznej

- Zamontować element zaciskowy w pozycji A

Montowanie osłony po stronie wewnętrznej

- Zamontować element zaciskowy w pozycji B

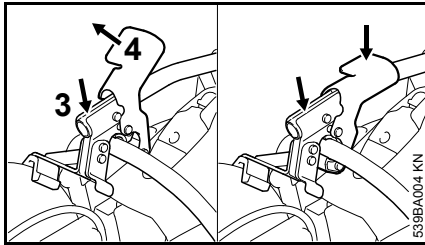

- Złożyć rurę (3) w kierunku do dołu i przemieścić dźwignię ryglowania (4) do górnej pozycji
- Naciskając mocno na rurę, docisnąć do dołu dźwignię ryglowania do rury przedniego uchwyty i zaryglować ją na rurze

Zamontowanie dźwigni ciągu gazu

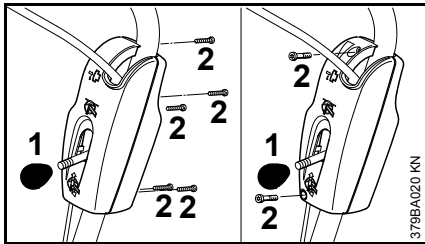

- Odkręcić pokrętko (1) na dźwigni regulacji głębokości cięcia
- Wykręcić śruby (2) i zdjąć połówkę obudowy

Wymiana zabieraka napędu

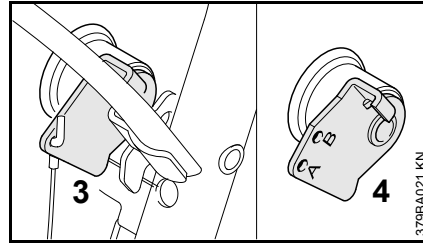

- Zabieraki napędu (3) z pojedynczym otworem wpustowym muszą zostać zastąpione przez zabieraki (4) należące do zakresu dostawy

Montowanie ciągu gazu

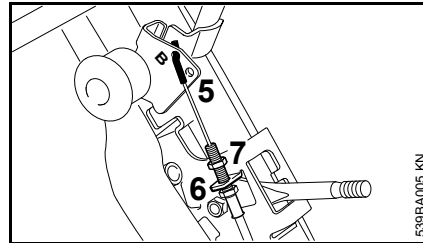

- Przeprowadzić końcówkę ciągu gazu (5) i tulejkę gwintowaną przez mocowanie (6)
- Nakręcić nakrętkę sześciokątną (7)
- Zawiesić końcówkę ciągu gazu w otworze wpustu (B)

Regulacja ciągu gazu

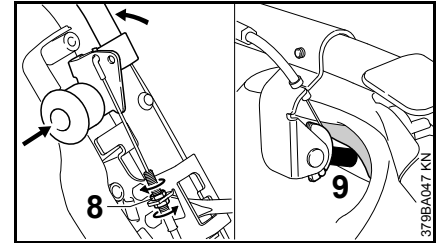

- Przenieść kabłąk do pozycji pełnego otwarcia przepustnicy
- Przy pomocy dolnej nakrętki napiąć ciągną gazu aż dźwignia (9) oprze się o przyporę – ciągną gazu musi się znajdować w prowadzeniu, a dźwignia sterowania główną przepustnicą w pozycji pełnego otwarcia (pełnego gazu)
- Dokręcić nakrętkę sześciokątną (8)
- Zwolnić kabłąk – położenie biegu jałowego – dźwignia gazu przecinarki musi się znajdować w położeniu biegu jałowego.

Regulacja ciągu gazu

Przy zamontowanej przecinarkie można w razie potrzeby wyregulować ciągną gazu.

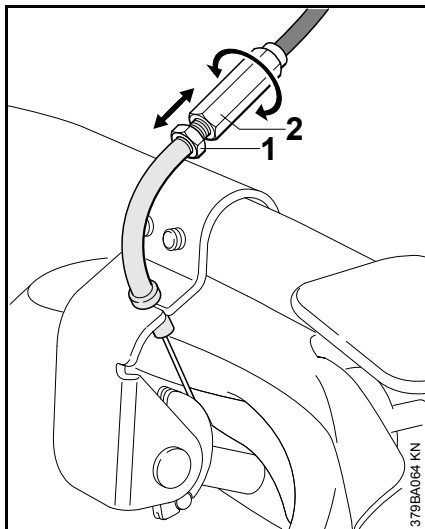

- Przenieść kabłąk do pozycji pełnego otwarcia przepustnicy
- Odkręcić nakrętkę sześciokątną (1)
- Obrócić tuleję (2) i w razie potrzeby ustawić ciśnno gazu
- Zakontrować tuleję (2) nakrętką sześciokątną (1)

Zbadać regulację przypory / wyregulować

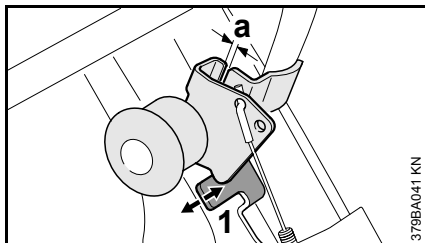

Regulacja jest niezbędna tylko wtedy, jeżeli był wymieniany zabierak napędu.

- Odstęp (a) musi wynosić 1 do 2 mm – w przeciwnym razie należy skorygować pozycję przypory (1) (strzałki) i sprawdzić regulację ciśnno gazu
- Ponownie zamontować połówki obudowy oraz wkręcić pokrętko na dźwignię

Demontowanie przecinarki

- Nacisnąć dźwignię ryglującą na rurze w kierunku do góry i złożyć rurę również w kierunku do góry
- Zdjąć przecinarkę

Cięcie próbne

Jeżeli szerokość fugi jaka powstała podczas cięcia próbnego będzie w porównaniu z szerokością segmentu ściernicy wyraźnie większa (około 1,5-krotnie), to należy sprawdzić poprawność zamontowania ściernicy.

Transport

W celu umożliwienia transportu zajmującego możliwie najmniejszą ilość miejsca należy poluzować pokrętko zaciskowe i złożyć rurę prowadzącą w kierunku do przodu (ewentualnie zdemonstrować zbiornik wodny).

Należy dostosować ramy wózka prowadzącego STIHL FW 20

Otwór uchwytu zmienił położenie i nie pasuje do istniejącego otworu wózka prowadzącego STIHL FW 20.

Jeśli montaż uchwytu nie będzie możliwy: należy poszukać pomocy fachowca STIHL lub dostosować ramy wózka prowadzącego STIHL FW 20.

Dostosować ramy wózka

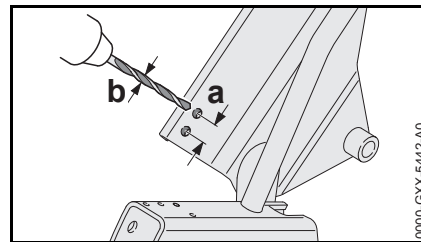

- Wywiercić otwór w odległości a = 25 mm oraz o średnicy b = 8,5 mm

Sisukord

Vanker	86
Paigaldamine	86

Originaalkasutusjuhend

Trükitud kloorivabalt pleegitatud paberile.
Trükivärvid sisaldavad taimseid õlisid, paber on
taaskasutuseks ümbertöödeldav.

© ANDREAS STIHL AG & Co. KG, 2017
0458-539-9921-D_VAT.H17.
0000006156_005_EST

STIHL®

Käesolev kasutusjuhend on autoriõigusega kaitstud. Kõik õigused on registreeritud, eriti paljundamise, tõlkimise ja elektrooniliste süsteemidega töötlemise õigused.

Vanker

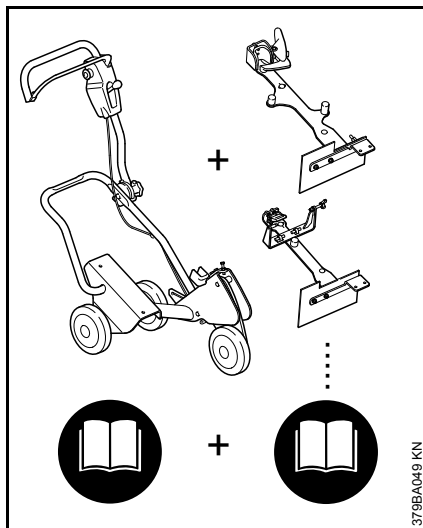

Tervikliku juhtvankri FW 20 jaoks pannakse põhiseade **ja** paigalduskomplekt kokku.

Juhtvankri FW 20 terviklik kasutusjuhend koosneb seetõttu 2-st kasutusjuhendist – põhiseade FW 20 **ja** paigalduskomplekt FW-TS.

Lugege alati **mõlemad** kasutusjuhendid enne esmakordset kasutamist tähelepanelikult läbi ja hoidke hilisemaks kasutamiseks kindlalt alal.

Järgige täiendavalt kasutatava ketaslõikuri kasutusjuhendit.

Paigaldamine

Kinnituspesa monteerimine

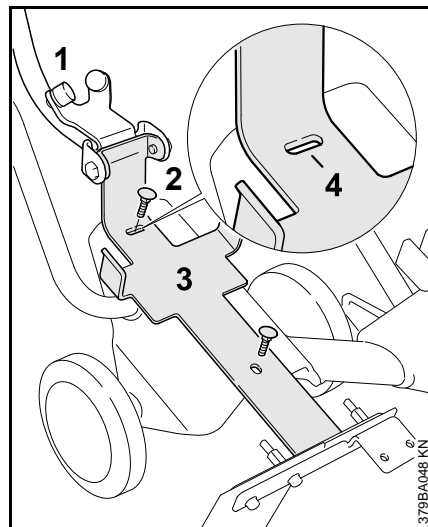

- Klappige toru (1) üles
- Pistke poldid (2) M8x25 ülaltpoolt läbi kinnituspesa (3) pikiavade
- Joondage kinnituspesa (3) nii välja, et ülemise pikiava sälk (4) paikneb poldi keskel
- Keerake kuuskantmutrid koos seibidega peale ja pingutage kinni
- Kui kinnituspesa ei saa monteerida: töödelge juhtkäru STIHL FW 20 raam üle

Ketaslõikuri paigaldamine

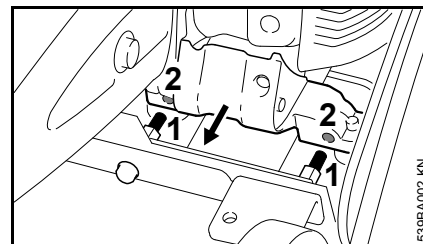

- Pange ketaslõikur nii peale, et poldid (1) ulatuvad toe (2) avadesse

Kinnitusplaadi väljajoondamine kaitsme järgi

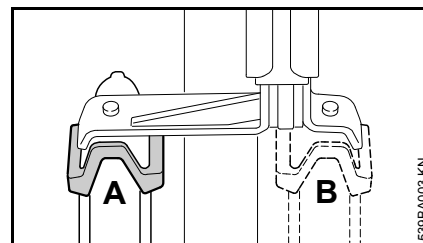

Kaitsme välispaigaldus

- Monteerige pingutuselement positsiooni A

Kaitsme sisepaigaldus

- Monteerige pingutuselement positsiooni B

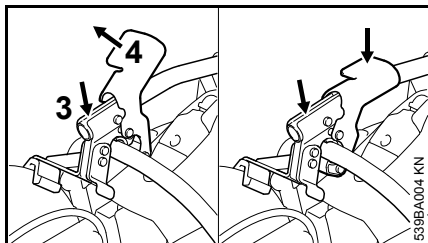

- Klappige toru (3) alla ja seadke lukustushoob (4) ülemisse positsiooni
- Vajutage lukustushoob tugeva survega torule alla ja fikseerige hoidetorul

Gaaspäästiku paigaldamine

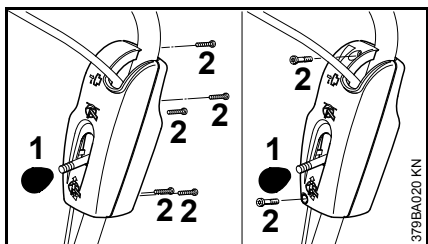

- Keerake lõikesügavuse seadistushoova nupp (1) maha
- Keerake poldid (2) välja ja võtke korpusepool maha

Kaasavedaja asendamine

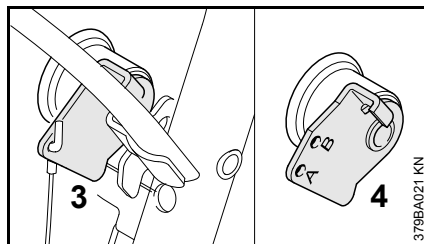

- Ainult ühe kinnitusavaga kaasavedajad (3) tuleb asendada paigalduskomplektist pärit kaasavedajatega (4)

Gaasitrossi monteerimine

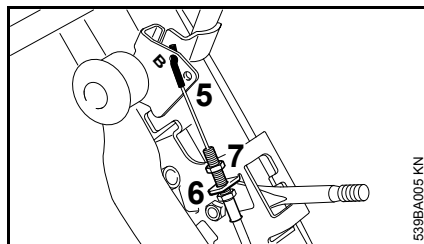

- Juhtige gaasitrossi nippel (5) ja keermehülss läbi hoidiku (6)
- Keerake kuuskantmutter (7) peale
- Haakige gaasitrossi nippel kinnitusavasse (B)

Gaasitrossi seadistamine

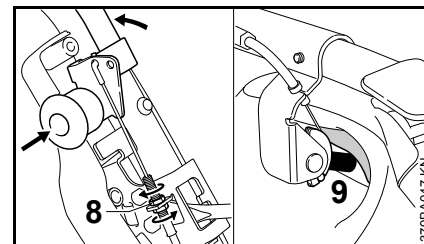

- Seadke look täisgaasiasendisse
- Pingutage gaasitross alumise mutriga, kuni hoob (9) on vastu piirajat – gaasitross peab paiknema juhikus, gaasihoob täisgaasiasendis
- Pingutage kuuskantmutter (8) kinni
- Vabastage look – tühikäiguasend – ketaslõikuri gaasihoob peab paiknema tühikäiguasendis

Gaasitrossi üleseedistamine

Monteeritud ketaslõikuri korral saab gaasitrossi vajaduse korral üle seedistada.

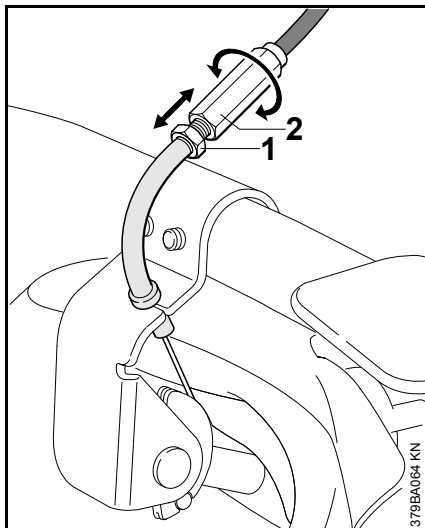

- Seadke look täisgaasiasendisse
- Vabastage kuuskantmutter (1)
- Keerake hülssi (2) ja seadistage gaasitross vajaduse järgi
- Konterdage hülss (2) kuuskantmutriga (1)

Piiraja kontrollimine / seadistamine

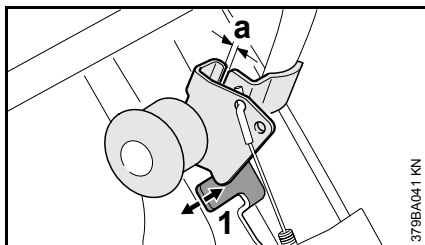

Kontrollimine osutub vajalikuks kaasavedajate vahetamise puhul.

- Vahekaugus (a) peab olema 1 kuni 2 mm – vastasel juhul korrigeerige piiraja (1) positsiooni (nooled) ja kontrollige gaasitrossi seadistust
- Monteerige korpusepooled tagasi ja krugi nupp hoova külge

Ketaslõikuri mahavõtmine

- Suruge lukustushoob torul üles ja klappige toru üles
- Võtke ketaslõikur ära

Proovilõige

Kui proovilõige annab tulemuseks ketaslõikuri ketta segmendilaiusega võrreldes oluliselt laiemal lõikesoone (u 1,5 kordne segmendilaius), siis tuleb kontrollida ketaslõikuri õiget montaaži.

Transportimine

Ruumisäästlikuks transportimiseks saab vabastada tähtkäepideme ja juhttoru ette keerata (vaj. korral eemaldage monteeritud veemahuti).

Juhtkäru STIHL FW 20 raami ületöötlemine

Kinnituspesa avapilt on muutunud ega pruugi senise juhtkäru STIHL FW 20 avapildiga sobida.

Kui kinnituspesa ei saa monteerida: pöörduge STIHLi esindusse või töödelge senise juhtkäru STIHL FW 20 raam üle.

Raami ületöötlemine

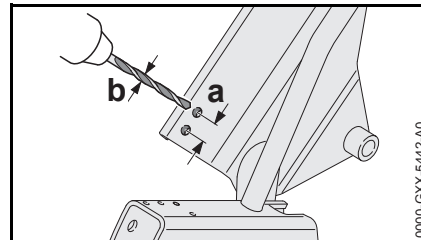

- Puurige ava vahekaugusel a = 25 mm ja läbimõõduga b = 8,5 mm

Turinys

Vežimėlis	90
Montavimas	90

Originali naudojimo instrukcija

Išspausdinta ant be chloro balinto popieriaus.
Dėžai su augaliniams aliejais, popierius antrinio perdirbimo.

© ANDREAS STIHL AG & Co. KG, 2017
0458-538-9921-D_VA11.H17.
0000006156_005_LT

STIHL®

Ši naudojimo instrukcijos autorinės teisės yra saugomos. Visos teisės saugomos, ypač dauginimo, vertimo ir apdoravimo su elektroninėmis sistemomis teisės.

Vežimėlis

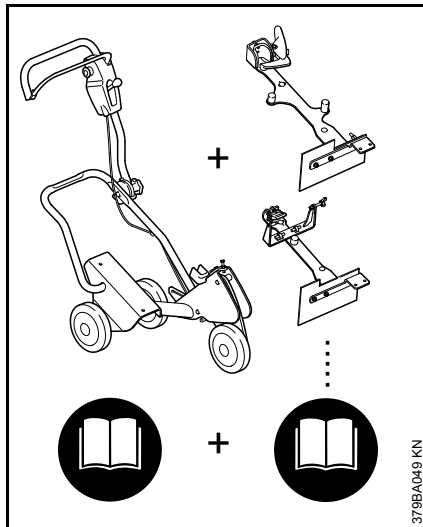

Prie pilnos komplektacijos vežimėlio FW 20 gali būti tiekiamas pagrindinis prietaisas ir montavimo komplektas.

odėl pilna vežimėlio FW 20 naudojimo instrukcija susideda iš 2 naudojimo instrukcijų – pagrindinio prietaiso FW 20 ir montavimo komplekto FW-TS.

Visada **abi** naudojimo instrukcijas atidžiai perskaityti prieš pirmą įrenginio naudojimą ir saugoti jas.

Atkreipti dėmesį į naudojamo pjaustytuvo naudojimo instrukciją

Montavimas

Laikiklio montavimas

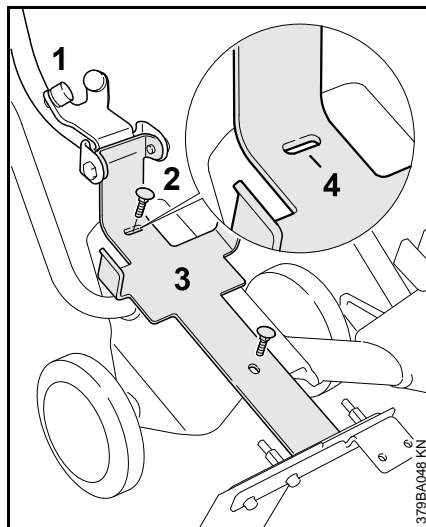

- Vamzdį (1) atlenkti į viršų
- Varžtus (2) M8x25 prakišti iš viršaus pro pailgas kiaurymes į laikiklį (3)
- Laikiklį (3) taip ištiesinti, kad įpjova (4) būtų viršutinės pailgos kiaurymės viduryje
- Šešiakampes veržles su poveržlėmis užsukti ir priveržti
- Jeigu laikiklio sumontuoti negalima: vežimėlio STIHL FW 20 rėmą pertvarkyti

Pjaustytuvą sumontuoti

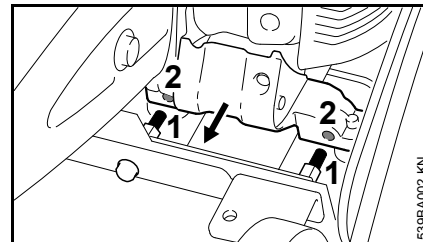

- Pjaustytuvą uždėti taip, kad kaiščiai (1) patektų į kiaurymes apsaugoje (2)

Tvirtinimo plokštelę priderinti prie apsaugos

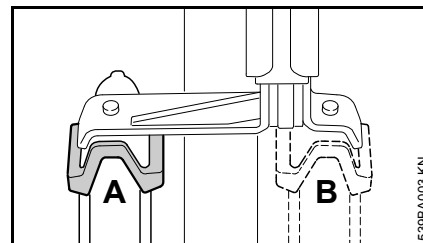

Apsaugos montavimas iš išorės

- Tvirtinimo elementą sumontuoti padėtyje A

Apsaugos montavimas iš vidaus

- Tvirtinimo elementą sumontuoti padėtyje B

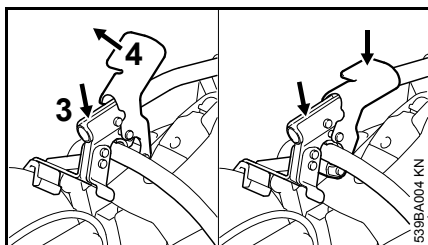

- Vamzdį (3) palenkti žemyn ir tuo metu fiksavimo svertą (4) pastatyti viršutinėje padėtyje
- tvirtai spaudžiant vamzdį, fiksavimo svertą spausti žemyn ir užfiksuoti prie paėmimo rankenos

Gazo rankenėlės montavimas

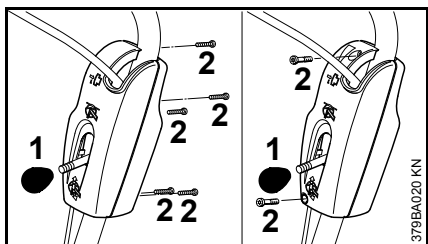

- Rankenėlę (1) prie svarto pjovimo gylio reguliavimui nusukti
- Varžtus (2) išsukti ir nuimti korpuso pusę

Laikiklius pakeisti

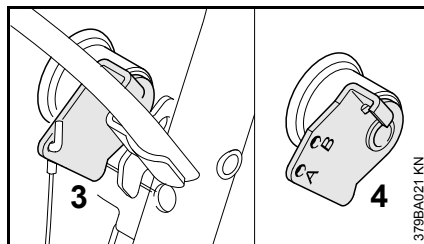

- Laikikliai (3) tik su viena kiauryme turi būti pakeisti laikikliais (4) iš priedų komplekto

Sumontuoti gazo troselį

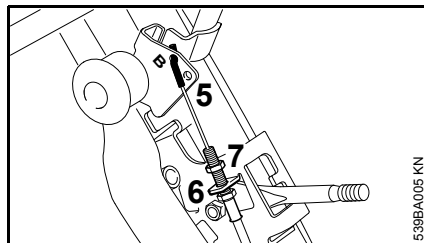

- Gazo troselio galą (5) ir įvorę prakišti pro laikiklį (6)
- Šešiakampę veržlę (7) užsukti
- Gazo trosą įkabinti į kiaurymę (B)

Gazo troselio reguliavimas

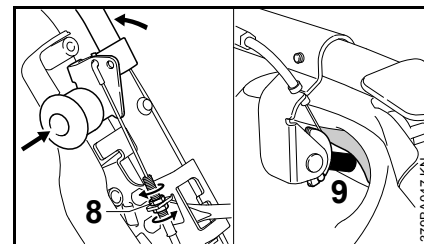

- Rankenėlę pastatyti pilno gazo padėtyje
- Gazo troselį su apatine veržle tempti, kol svertas (9) atsirems – gazo troselis turi būti jam skirtoje vietoje, akceleratoriaus klavišas pilno gazo padėtyje
- Šešiakampę veržlę (8) priveržti
- Rankenėlę paleisti – laisvos eigos padėtis – pjaustytuvo gazo klavišas turi būti laisvos eigos padėtyje

Gazo troselio reguliavimas

Esant sumontuotam pjaustytuvui, jei reikia galima pareguliuoti gazo troselį.

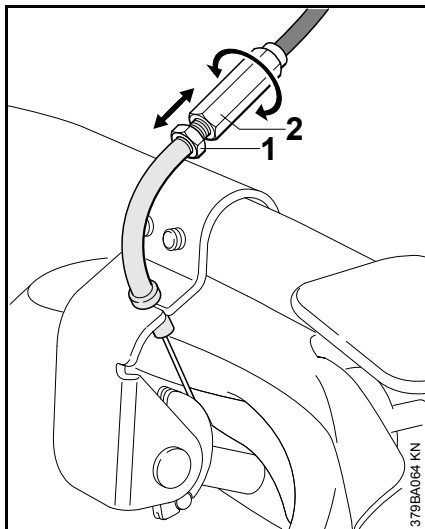

- Rankenėlę pastatyti pilno gazo padėtyje
- Šešiakampę veržlę (1) atsukti
- Movą (2) pasukti ir gazo troselį pagal poreikį pareguliuoti
- Movą (2) su šešiakampe veržle (1) užtvirtinti

Apsaugos tikrinimas/reguliavimas

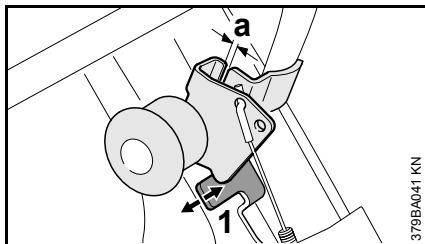

Tikrinti reikia tik tada, kai buvo pakeistas laikiklis.

- Atstumas (a) turi būti 1 iki 2 mm – kitu atveju koreguoti apsaugos (1) padėtį (rodyklė) ir patikrinti gazo troselio sureguliovimą
- Vėl sumontuoti korpuso puses ir užsukti varžtą ant sveto

Pjaustytuvą nuimti

- Fiksavimo svertą prie vamzdžio paspausti į viršų ir vamzdį atlenkti į viršų
- Pjaustytuvą nuimti

Bandomasis pjūvis

Jeigu bandomasis pjūvis lyginant su pjovimo disko segmentų pločiu yra žymiai platesnis (apie 1,5 platesnis), reikia patikrinti, ar teisingai sumontuotas pjovimo diskas.

Transportavimas

Kad užimtų mažiau vietos transportuojant, galima atlaisvinti fiksavimo rankenėlę ir kreipiančiąją palenkti į priekį (prieš tai nuimti vandens bakelį).

Pertvarkyti vežimėlio STIHL FW 20 rėmą

Laikiklio kiaurymės forma pasikeitė ir netinka prie iki šiol buvusio vežimėlio STIHL FW 20 kiaurymės formos.

Jeigu laikiklio sumontuoti negalima: kreiptis į STIHL specializuotos prekybos atstovą arba pertvarkyti iki šiol buvusio vežimėlio STIHL FW 20 rėmą.

Rėmo pertvarkymas

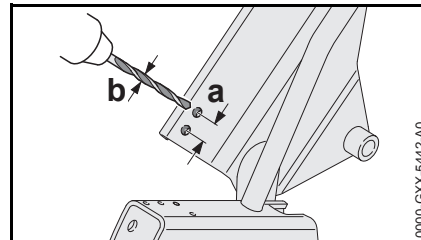

- Išgręžti kiaurymę atstumu a = 25 mm ir skersmeniu b = 8,5 mm

Съдържание

Водеща количка	94
Монтаж	94

Оригинално ръководство за
употреба

Напечатано на хартия, избелена без употребата на хлор.
Печатарските бои съдържат растителни масла; хартията е
годна за вторична употреба.

© ANDREAS STIHL AG & Co. KG, 2017
0458-538-9921-D_VA11.H17.
0000006156_005_BG

STIHL®

Това ръководство за работа и употреба е със защитени авторски права. Всички права остават запазени, особено правото за правене на копия /размножаване, за превеждане и за преработка посредством електронни системи.

Водеща количка

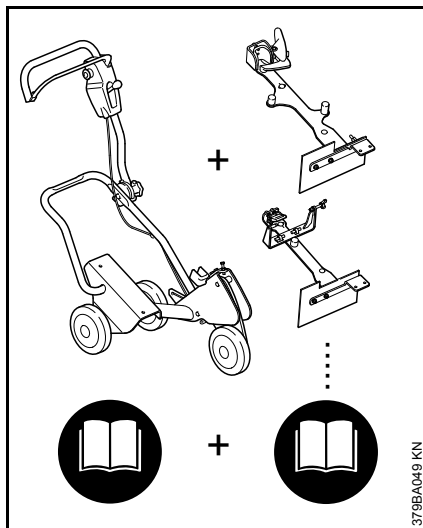

Напълно окомплектованата водеща количка FW 20 е съставена от основен уред и комплект за пристрояване.

Затова цялостният наръчник "Ръководство за употреба на водещата количка FW 20" се състои от 2 наръчника "Ръководство за употреба" – основен уред FW и комплект за пристрояване FW-TS.

Винаги преди първото пускане в експлоатация да се прочетат внимателно **двата** наръчника "Ръководство за употреба" и да се съхраняват на сигурно място за по-нататъшна употреба

Допълнително съблюдавайте наръчника "Ръководство за употреба" на използвания резачно-шлифовъчен уред

Монтаж

Монтаж на приемното устройство

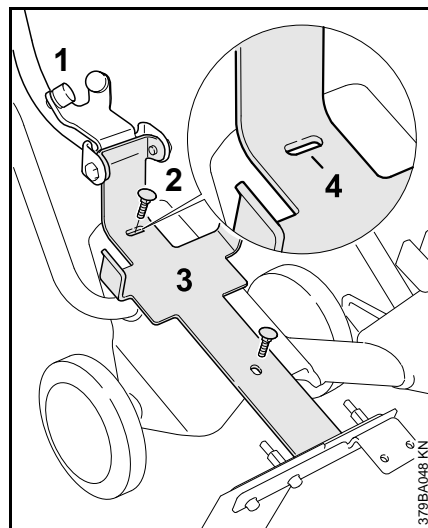

- Завъртете и обърнете тръбата (1) нагоре
- Вкарайте винтовете (2) M8x25 отгоре надолу през надлъжните отвори, намиращи се на приемното устройство (3)
- Ориентирайте приемното устройство (3) така, че прорезът (4) на горния надлъжен отвор да приляга със средната си част към винта

- Завинтете и затегнете шестоъгълните гайки с шайбите
- Ако приемното устройство не може да се монтира: Рамката на водещата количка STIHL FW 20 да се преработи

Монтаж на резачно-шлифовъчния апарат

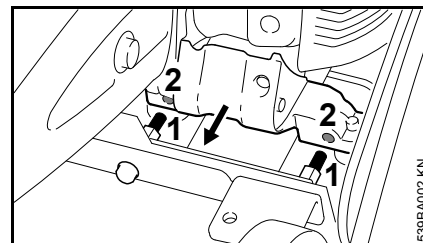

- Поставете шлифовъчно-резачния апарат така, че болтовете (1) да влизат и стърчат в отворите на опората (2)

Ориентиране на притискателната/затегателната плоча според предпазителя

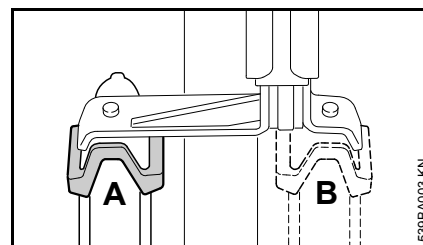

Монтаж на предпазителя от външната страна

- Монтирайте притискателния/затегателния елемент в позиция А

Монтаж на предпазителя от вътрешната страна

- Монтирайте притискателния/затегателния елемент в позиция В

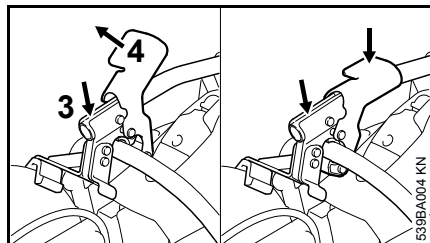

- Обърнете тръбата (3) надолу като при това поставете блокиращия лост (4) на горната му позиция
- със силен натиск върху тръбата натиснете блокиращия лост надолу и го застопорете за тръбната дръжка

Монтаж на включвателя на газта

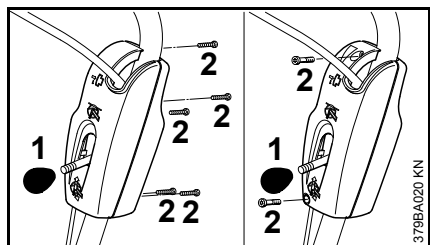

- Отвъртете копчето (1), намиращо се на лоста за регулиране дълбочината на рязане
- Отвъртете винтовете (2) и отделете една от друга двете половини на корпуса на апарата

Смяна на захващача

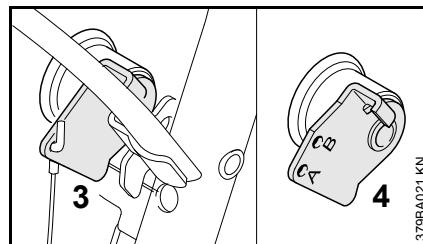

- Захващачите (3), които имат само един пробив за закрепване, трябва да се сменят със захващача (4) от комплекта за монтиране.

Монтаж на теленото въже /жило за ръчна газ

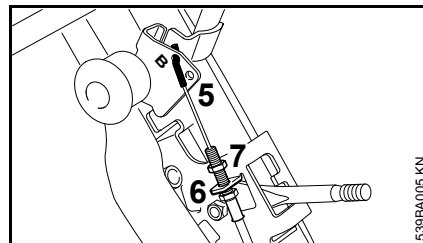

- Прекарайте нипела (накрайника) (5) на теленото въже за ръчна газ и втулката с резба през държача (6)
- Завинтете шестоъгълната гайка
- Закачете нипела (накрайника) на теленото въже за ръчна газ в пробива за закрепване (В)

Настройка на теленото въже (жило) за ръчна газ

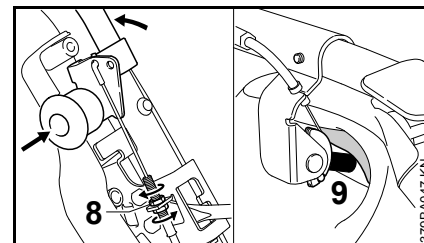

- Поставете скобата на позиция за пълна газ
- Затегнете теленото въже (жило) за ръчна газ с помощта на долната гайка, така че лостът (9) да опре до ограничителя – теленото въже за ръчна газ трябва да се намира в направляващия водач, лостът за газта – на позиция за пълна газ
- Затегнете шестоъгълната гайка (8)
- Освободете дъгообразната скоба – позиция за празен ход на двигателя – лостът за газта на резачно-шлифовъчния апарат трябва да се намира на позиция за празен ход

Регулирайте теленото въже (жило) за ръчна газ

При монтиран резачно-шлифовъчен апарат теленото въже (жило) за ръчна газ е необходимо да бъде регулирано.

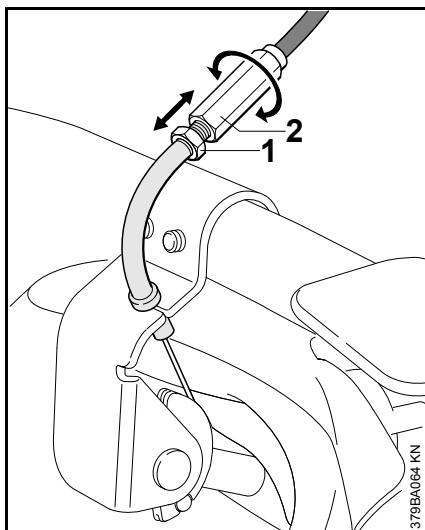

- Поставете скобата на позиция за пълна газ
- Развийте шестоъгълната гайка (1)
- Завъртете втулката (2) и регулирайте теленото въже (жило) за ръчна газ при необходимост
- Законтретете втулката (2) с шестоъгълна гайка (1)

Проверка/настройка на ограничителя

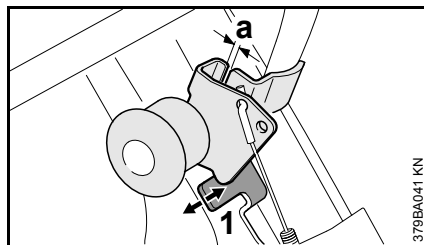

Проверка е необходимо да се извърши само тогава, когато захващачът е бил сменен.

- Разстоянието (а) трябва да бъде от 1 до 2 mm – в противен случай да се коригира положението на ограничителя (1) (виж стрелките) и да се провери регулирането на теленото въже (жило) за ръчна газ
- Завинтете отново една към друга двете половини на корпуса на апарата и навийте копчето на лоста

Демонтаж на резачно-шлифовъчния апарат

- Натиснете блокиращия лост на тръбата в посока нагоре и обърнете тръбата нагоре
- Свалете резачно-шлифовъчния апарат

Пробно рязане

В случай, че при пробното рязане се получи значително по-широка фуга на отреза в сравнение с широчината на сегмента на шлифовъчно-

резачния диск (около 1,5 пъти по-голяма от широчината на сегмента), то трябва да проверите дали шлифовъчно-резачният диск е монтиран правилно.

Транспорт

За да се спести място при транспортиране на машината, звездообразната дръжка може да се освободи и водещата тръба да се завърти напред (евентуално монтираният съд за вода да се свали).

Рамката на водещата количка STIHL FW 20 да се преработи

Диаграмата на отворите на приемното устройство се е променила и не може да се напасне към диаграмата на отворите на досегашната водеща количка STIHL FW 20.

обърнете се за консултация към сътрудник в специализиран търговски обект на STIHL или преработете досегашната рамка на водещата количка STIHL FW 20.

Рамката да се преработи

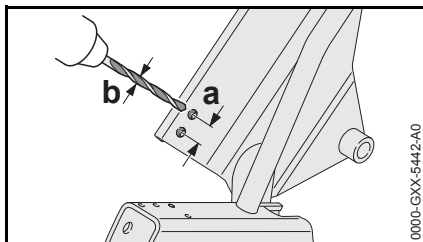

- Пробийте един отвор на разстояние $a = 25$ мм и с диаметър $b = 8,5$ мм

Cuprins

Cărucior de ghidare	99
Montare	99

STIHL®

Acest manual de utilizare este protejat prin legea dreptului de autor. Ne rezervăm toate drepturile, în special dreptul de a multiplica, traduce și prelucra prin sisteme electronice.

Cărucior de ghidare

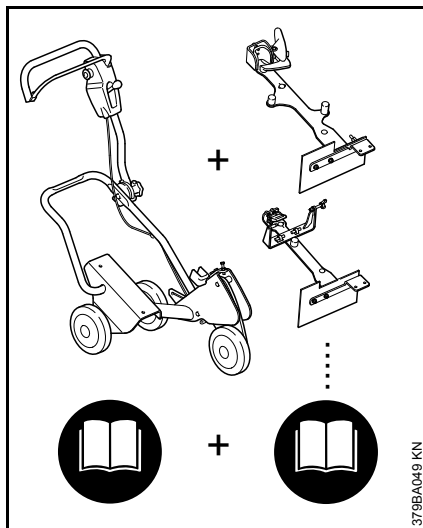

Pentru a obține un cărucior complet de ghidare FW 20 au fost combinate un aparat de bază și un set atașabil.

Prin urmare manualul integral de utilizare al căruciorului de ghidare FW 20 este compus din 2 manuale de utilizare – ale aparatului de bază FW 20 și setului atașabil FW-TS.

Întotdeauna **ambele** manuale de utilizare se vor citi cu atenție înainte de punerea în funcțiune și se vor păstra în siguranță pentru a fi utilizate ulterior.

Suplimentar se va lua în considerare și manualul de utilizare al utilajului de debitare întrebuițat.

Montare

Montarea suportului

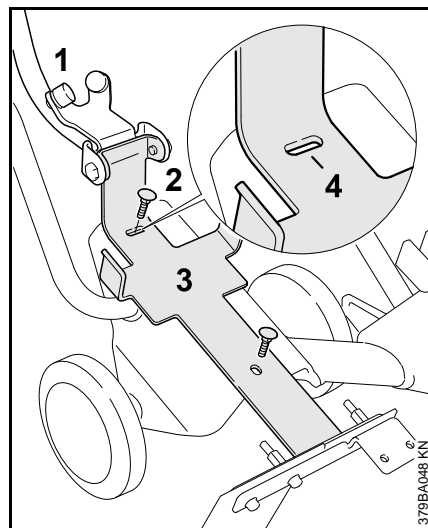

- rabatați în sus tubul (1)
- introduceți șuruburile (2) M8x25 pe sus, prin găurile longitudinale în suport (3)
- centrați suportul (3) astfel încât creștătura (4) să se găsească pe gaura longitudinală, în centru, spre șurub
- înșurubați și strângeți piulițele hexagonale, împreună cu șabiile
- În cazul în care ghidajul nu poate fi montat: rectificați cadrul căruciorului de ghidare STIHL FW 20

Atașarea utilajului de debitat

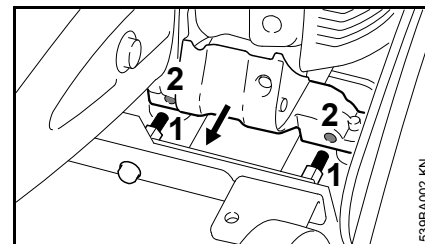

- poziționați utilajul de debitat în așa fel încât bolțurile (1) să pătrundă în alezajele ștuțurilor (2)

Centrarea plăcii de prindere după apărătoare

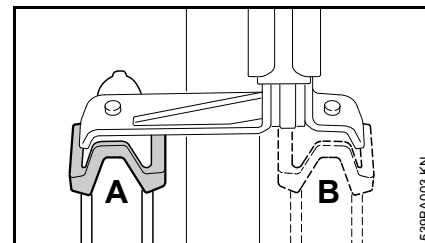

Montarea exterioră a apărătoarei

- montați elementul de prindere în poziția A

Montarea interioară a apărătoarei

- montați elementul de prindere în poziția B

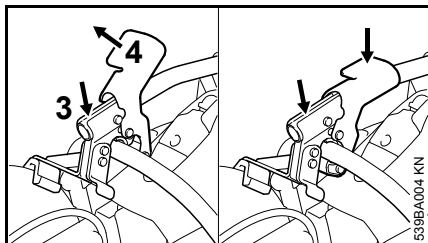

- rabatați în jos tubul (3) și aduceți pârghia de blocare (4) în poziția superioară
- cu o presiune puternică pe tub apăsați în jos pârghia de blocare și fixați mânerul tubular

Atașarea dispozitivului de acționare accelerație

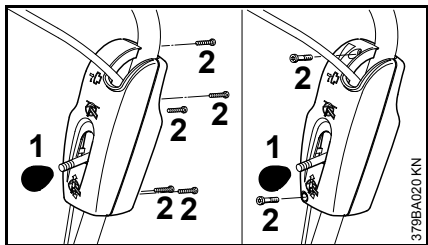

- desfaceți butonul (1) al pârghiei pentru reglarea adâncimii de tăiere
- desfaceți șuruburile (2) și extrageți semicarcasele

Înlocuirea port-sculei

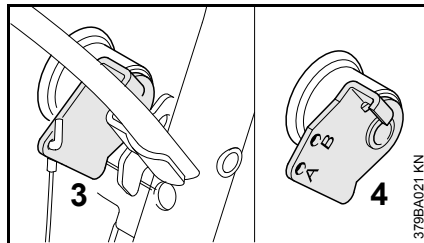

- port-scula (3) se va înlocui cu port-scula (4) din setul atașabil numai prin alezajul suportului

Montarea cablului de accelerație

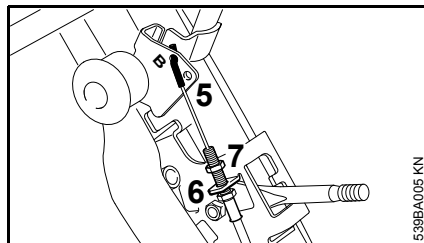

- conduceți niplul cablului de accelerație (5) și manșonul filetat prin suport (6)
- înșurubați piulița hexagonală (7)
- introduceți niplul cablului de accelerație în alezajul suportului (B)

Reglarea cablului de accelerație

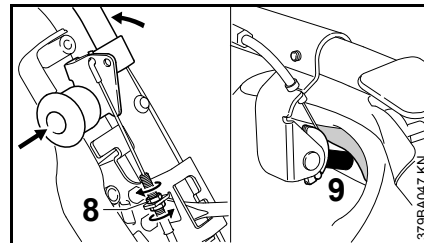

- aduceți mânerul în poziție de accelerație maximă
- cablul de accelerație se tensionează împreună cu piulița inferioară, până când pârghia (9) ajunge la opritor – cablul de accelerație trebuie să se găsească în ghidaj, pârghia de accelerație în poziție de accelerație maximă
- strângeți piulița hexagonală (8)
- eliberați mânerul – poziție de mers în gol – pârghia de accelerație a utilajului de debitat trebuie să se găsească în poziție de mers în gol

Reglați cablul de control al carburatorului

Dacă discul de tăiere este montat, carburatorul se poate regla fără greutate.

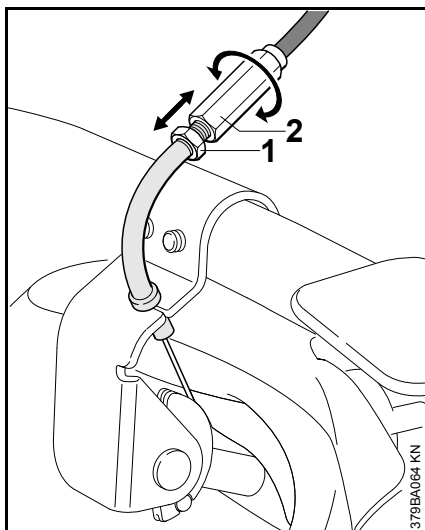

- aduceți mânerul în poziție de accelerație maximă
- Deșurubați piulița hexagonală (1)
- Trageți manșonul (2) și reglați carburatorul în funcție de necesități
- Contrați manșonul (2) cu piulița hexagonală (1)

Verificarea/reglajul opritorului

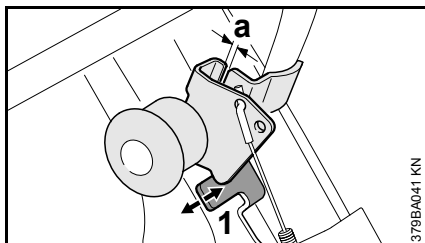

Verificarea este necesară doar dacă port-scula a fost înlocuită.

- Distanța (a) trebuie să fie de 1 până 2 mm – în caz contrar, poziția opritorului (1) se va corecta (săgeți) iar reglajul cablului de accelerație se va verifica
- semicarcasele se montează la loc iar butonul se înșurubează la pârghie

Demontarea utilajului de debitat

- pârghia de blocare se apasă în sus, pe tub iar tubul se va rabata în sus
- scoateți utilajul de debitat

Secționarea de probă

Dacă în comparație cu lățimea segmentului discului abraziv, la secționarea de probă rezultă un rost semnificativ mai mare (de cca. 1,5 ori lățimea segmentului), se va verifica montajul corect al discului abraziv.

Transport

Pentru economisirea spațiului la transport, mânerul sub formă de stea și tubul de ghidaj pot fi rabatate frontal (se vor îndepărta eventualele recipiente de apă montate).

Rectificați cadrul căruciorului de ghidare STIHL FW 20

Structura de orificii a sistemului de prindere s-a modificat și este posibil să nu se potrivească la structura orificiilor căruciorului de ghidare anterior STIHL FW 20.

În cazul în care suportul nu se poate monta: contactați reprezentanța autorizată STIHL sau rectificați cadrul anterior al căruciorului de ghidare STIHL FW 20.

Rectificați cadrul

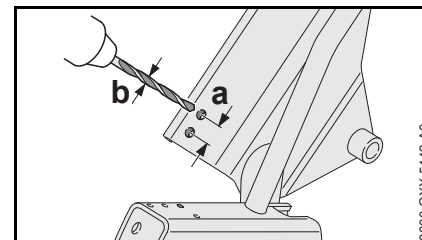

- Realizați un orificiu la distanța $a = 25$ mm și un diametru de $b = 8,5$ mm

Vsebina

Vodilni voziček	103
Priključitev	103

Originalna navodila za uporabo

Natisnjeno na beljenem papirju brez klora.
Tiskarske barve vsebujejo rastlinska olja in papir je reciklažen.

© ANDREAS STIHL AG & Co. KG, 2017
0458-539-9921-D VA1.H17.
0000006156_005_SLO

STIHL®

Ta navodila za uporabo so avtorsko zaščitena. Vse pravice do ponatisa in razmnoževanja, prevoda in obdelave z elektronskim sistemom si pridržuje avtor teh navodil.

Vodilni voziček

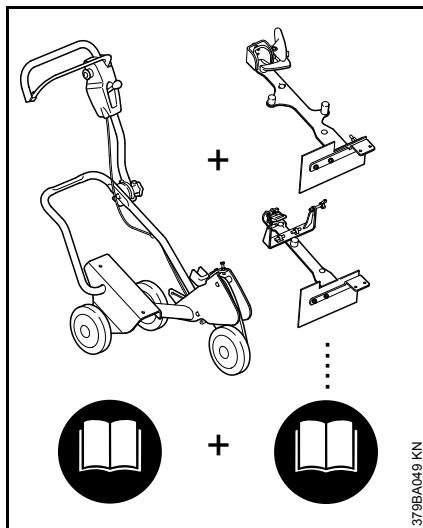

Za kompletan vodilni voziček FW 20 je potrebna osnovna naprava in komplet priključka.

Celotna navodila za uporabo vodilnega vozička FW 20 so zaradi tega sestavljena iz dveh navodil – osnovna naprava FW 20 in komplet priključka FW-TS.

Vedno pred prvo uporabo natančno preberite **oba** navodila za uporabo in jih varno shranite za poznejšo uporabo.

Dodatno upoštevajte navodila za uporabo uporabljenega brusilnega rezalnika.

Priključitev

Montaža sprejema

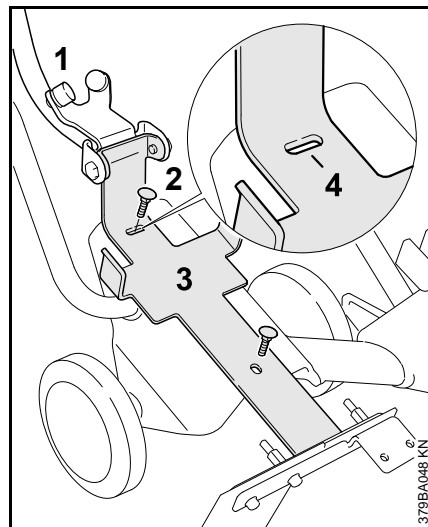

- poklopite cev (1) navzgor
- vstavite vijaka (2) M8x25 od zgoraj skozi odprtini v sprejemu (3)
- naravnajte sprejem (3) tako, da se bo zareza (4) ob zgornji odprtini nahajala na sredini vijaka
- privijte šestrobi matici s podložkama in ju pritegnite
- Če sprejema ni mogoče montirati: predelajte okvir vodilnega vozička STIHL FW 20

Montaža brusilnega rezalnika

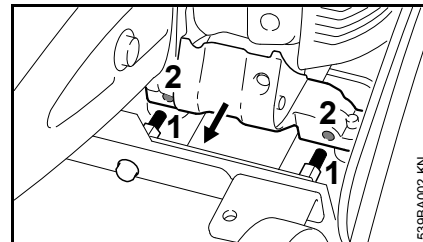

- namestite brusilni rezalnik tako, da bosta zatiča (1) gledala v izvrtini opore (2)

Naravnava pritrdilne ploščice za ščitnikom

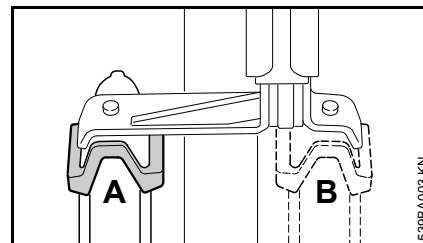

Zunanja montaža ščitnika

- montirajte pritrdilni element v položaj A

Notranja montaža ščitnika

- montirajte pritrdilni element v položaj B

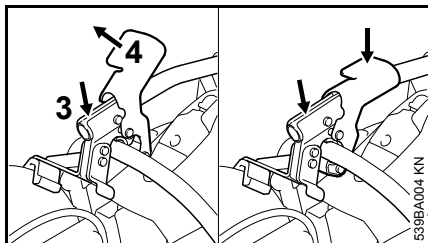

- poklopite cev (3) navzdol in pri tem potisnite zaporno ročico (4) v zgornji položaj
- z močnim pritiskom na cev potisnite zaporno ročico navzdol in jo zataknete za ročajno cev

Montaža ročice za plin

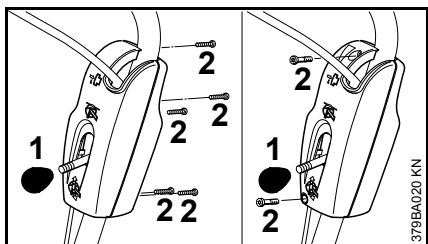

- odvijte gumb (1) na ročici za nastavitev globine reza
- odvijte vijake (2) in odstranite polovico ohišja

Zamenjava sojemalnika

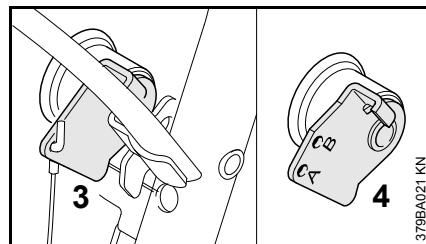

- sojemalnik (3) s samo eno sprejemno izvrtino morate menjati s sojemalnikom (4) iz garniture priključka

Montaža vleka plina

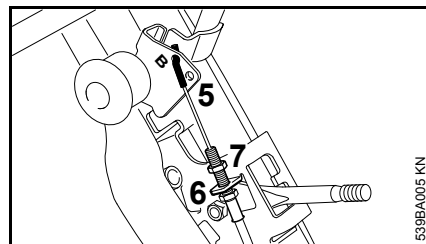

- potisnite spojnik vleka plina (5) in navojno pušo skozi držalo (6)
- privijte šestrobo matico (7)
- vpnite spojnik vleka plina v sprejemno izvrtino (B)

Nastavljanje vleka plina

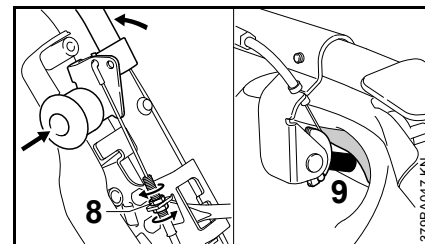

- prestavite ročico v položaj polnega plina
- napenjajte vlek plina s spodnjo matico, dokler ročica (9) ni ob naslonu – vlek plina se mora nahajati v vodilu in ročica za plin v položaju polnega plina
- privijte šestrobo matico (8)
- sprostite ročico – položaj prostega teka – ročica za plin brusilnega rezalnika se mora nahajati v prostem teku

Ponovno nastavljanje vleka plina

Ko je brusilni rezalnik montiran, lahko vlek plina po potrebi ponovno nastavite.

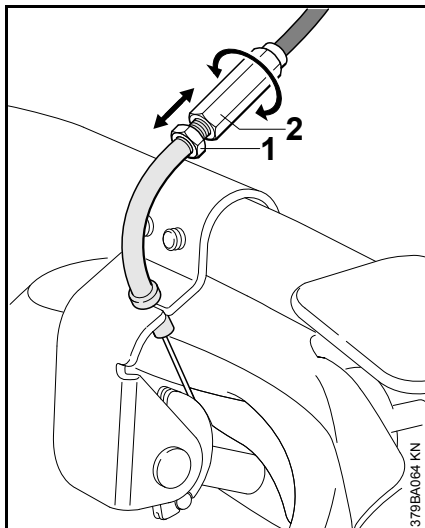

- prestavite ročico v položaj polnega plina
- sprostite šestrobo matico (1)
- zavrtite pušo (2) in po potrebi nastavite vlek plina
- pušo (2) zaščitite pred vrtenjem s šestrobo matico (1)

Preverjanje/nastavitev omejevala

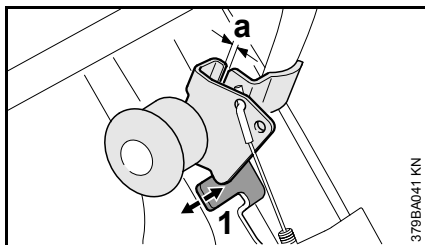

Pregled je potreben samo, če je bil sojemalnik zamenjan.

- razmik (a) mora znašati 1 do 2 mm – v nasprotnem primeru morate popraviti položaj omejevala (1) (puščice) in preveriti nastavev vлека plina
- montirajte polovici ohišja in privijte gumb na ročico

Demontaža brusilnega rezalnika

- potisnite zaporno ročico na cevi navzgor in poklopite cev navzgor
- odstranite brusilni rezalnik

Poskusni rez

Če je poskusni rez bistveno širši v primerjavi s širino segmenta rezalne plošče (približno 1,5-kratna širina segmenta), morate preveriti pravilno montažo brusilno-rezalne plošče.

Transport

Za prostorsko varčen transport lahko odstranite zvezdasti ročaj in vodilno cev nagnete naprej (odstranite morebitno montirano posodo za vodo).

predelajte okvir vodilnega vozička STIHL FW 20

Spremenili smo razporeditev lukenj na sprejemu in morda več ne ustreza razporeditvi lukenj na dosedanjem vodilnem vozičku STIHL FW 20.

Če sprejema ni mogoče montirati: stopite v stik s pooblaščenim prodajalcem STIHL ali predelajte okvir vodilnega vozička STIHL FW 20.

Predelava okvirja

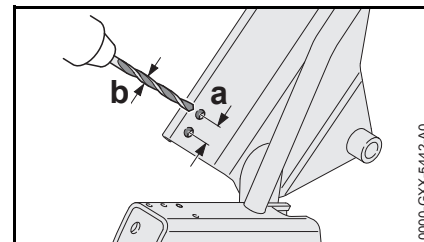

- izvrtajte luknjo s premerom $b = 8,5$ mm v razmiku $a = 25$ mm

0458-539-9921-D

INT1



www.stihl.com



0458-539-9921-D